

# COMBO CARGO



# DIE FAKTEN SPRECHEN FÜR DEN COMBO CARGO.

Der Combo Cargo hat alles, was Sie von einem leistungsstarken, zuverlässigen und vielseitigen Kastenwagen erwarten. Er ist in verschiedenen Größen erhältlich und kann Ladungen von bis zu 948 kg mühelos transportieren.

Der geräumige, multifunktionale Innenraum, die sparsamen Motoren und die innovativen Technologien sorgen für niedrige Betriebskosten und hohe Produktivität.

- ✓ **1. Niedriger Kraftstoffverbrauch:** Die modernen Motoren garantieren effizienten Kraftstoffverbrauch und geringe CO<sub>2</sub>-Emissionen.
- ✓ **2. Innovative Features:** Das 8"-Touchscreen-Farbdisplay<sup>1</sup>, die beheizten Sitze<sup>1</sup>, das beheizte Lederlenkrad<sup>1</sup> und die erhöhte Sitzposition machen jede Fahrt zu einem Erlebnis.
- ✓ **3. Jede Menge Stauraum:** Dank vieler Ablagefächer sind Sie bereit für jeden Job.
- ✓ **4. Herausragende Ladekapazität:** Die Beifahrerdoppelsitzbank und die FlexCargo<sup>®1</sup>-Trennwand mit Durchladefunktion vergrößern den Laderaum<sup>2,3</sup> des Combo Cargo XL auf bis zu 4,4 m<sup>3</sup>. Die Beifahrerdoppelsitzbank lässt sich mühelos umklappen – für noch mehr Ladelänge und Flexibilität.
- ✓ **5. Innovative Fahrer-Assistenzsysteme:** Zahlreiche nützliche Features wie Flankenschutz<sup>1</sup>, permanente Rückfahrkamera<sup>1</sup>, Überladungsanzeige<sup>1</sup> und Automatischer Geschwindigkeits-Assistent<sup>1</sup> ermöglichen effizientes und stressfreies Arbeiten.
- ✓ **6. Hohe Nutzlast:** Mit einer maximalen Nutzlast von bis zu 948 kg<sup>4</sup> gehen sogar Schwertransporte leicht von der Hand.
- ✓ **7. Smarte Sicherheitssysteme:** Intelligente Helfer wie Spurhalte-Assistent<sup>1</sup>, Frontkollisionswarner mit Automatischer Gefahrenbremsung<sup>1,5</sup> und Müdigkeitserkennung<sup>1</sup> bringen Sie sicher an Ihr Ziel.

<sup>1</sup>Optional.

<sup>2</sup>Der Combo Cargo XL mit langem Radstand, Beifahrerdoppelsitzbank und FlexCargo<sup>®</sup>-Trennwand mit Durchladefunktion.

<sup>3</sup>Bis zu 4,4 m<sup>3</sup> für den Combo Cargo XL mit langem Radstand, Beifahrerdoppelsitzbank und FlexCargo<sup>®</sup>-Trennwand mit Durchladefunktion.

<sup>4</sup>Maximale Nutzlast für den Combo Cargo in der Standardversion. Der Combo Cargo XL mit langem Radstand hat eine Nutzlast von bis zu 895 kg.

<sup>5</sup>Bitte auf der Rückseite nachsehen.



# MAXIMALE FLEXIBILITÄT BEI DER ARBEIT.

- 1. Großer Laderaum:** Der Combo Cargo bietet Ihnen alle Vorzüge, die ein geräumiger Transporter benötigt: eine niedrige Ladekante (580 mm), jede Menge Platz und exzellenten Komfort. Der Laderaum von 3,8 m<sup>3</sup> bis 4,4 m<sup>3(1)</sup> ermöglicht das Verladen und Transportieren großer Gegenstände. Dank asymmetrischer Heckflügeltüren mit praktischen 180°-Scharnieren, einer Heckklappe<sup>2</sup> oder Schiebetüren<sup>2</sup> können Sie jederzeit auf Ihre Ladung zugreifen.
- 2. Praktische, flexible Beifahrerdoppelsitzbank<sup>2</sup>:**
  - A. Normal:** Bei der Arbeit spielt Flexibilität eine entscheidende Rolle. Die Beifahrerdoppelsitzbank lässt sich so anpassen, dass bis zu 3 Personen Platz finden.

**B. Hochgeklappt:** Bei erhöhtem Ladevolumen können Sie die Sitzfläche des äußeren Beifahrersitzes hochklappen, um Lasten zu verstauen.

**C. Tisch:** Der mittlere Sitz der Beifahrerdoppelsitzbank lässt sich ganz einfach umklappen und zu einem nützlichen Tisch umfunktionieren. Verwandeln Sie Ihren Combo Cargo in ein mobiles Büro.

**D. Umgeklappt:** Darüber hinaus besteht die Möglichkeit, den äußeren Sitz umzuklappen, um die Ladelänge auf bis zu 3,44 m zu maximieren. Ideal für Profis: Dank der Durchladefunktion lassen sich auch lange Gegenstände wie eine Leiter transportieren.



A



B



C



D

<sup>1</sup> Bis zu 4,4 m<sup>3</sup> für den Combo Cargo XL mit langem Radstand, Beifahrerdoppelsitzbank und FlexCargo®-Trennwand mit Durchladefunktion.  
<sup>2</sup> Optional. Nicht verfügbar für Doppelkabine.



# RAUMWUNDER UND LADEMEISTER.

- 1. Der Combo Cargo XL und die Combo Doppelkabine<sup>1</sup>:**  
Der Combo Cargo XL bietet die gleichen praktischen Features wie der Combo Cargo – nur mit noch mehr Platz. Die 5-Sitzer Combo Doppelkabine zeichnet sich durch intelligentes Design wie die umklappbare Sitzbank aus. Wir haben das ideale Transportfahrzeug für Ihre Mitarbeiter!
- 2. Heckklappe<sup>2</sup>:** Schützen Sie Ihre Fracht beim Be- und Entladen vor schlechtem Wetter.
- 3. Überladungsanzeige<sup>3</sup>:** Befindet sich im Laderaum und warnt den Fahrer, sobald die Nutzlast des Fahrzeugs überschritten wurde. Damit kann auch bestimmt werden, ob die Ladung innerhalb der zulässigen Nutzlast liegt oder diese überschreitet.
- 4. FlexCargo®-Trennwand mit Durchladefunktion<sup>3,4</sup>:** Die Trennwand hat eine zu öffnende Durchladefunktion – perfekt für Profis, die lange Objekte mit einer Länge von bis zu 3,44 m<sup>5</sup> transportieren wollen.



<sup>1</sup>Ab einem späteren Zeitpunkt bestellbar.  
<sup>2</sup>Nur erhältlich für den Combo Cargo in der Standardversion.  
<sup>3</sup>Optional. <sup>4</sup>Verfügbar mit oder ohne Glas-scheibe. <sup>5</sup>Ladelänge für den Combo Cargo XL mit langem Radstand.

Abgebildet auf der rechten Seite sind der Combo Cargo XL (links) und die Combo Doppelkabine (rechts).



# IHRE WOHLFÜHLWERKSTATT.

- 1. Funktionaler Komfort:** Der Combo Cargo ist die perfekte Kombination aus Funktionalität, Innovationen und Wellness-Ausstattung. Das 8"-Touchscreen-Farbdisplay ist kompatibel mit Apple CarPlay<sup>TM1</sup> und Android Auto<sup>TM1</sup>. Dank praktischer Features wie kabellosem Laden<sup>2</sup> sind Sie bereit für jede Herausforderung.
- 2. Wärmefunktionen:** Das beheizbare Lederlenkrad<sup>2</sup> und die beheizbaren Sitze<sup>2</sup> halten Sie warm, wenn die Temperaturen sinken.
- 3. Multimedia Navi Pro<sup>2</sup>:** Das moderne Navigationssystem mit 8"-Touchscreen-Farbdisplay<sup>2</sup>, Sprachsteuerung und 3D-Navigation bringt Sie sicher und stressfrei ans Ziel. Ob täglicher Berufsverkehr oder lange Fahrten – Sie sind immer auf dem richtigen Weg.

- 4. OPELCONNECT<sup>3</sup>**  
Intelligente Technologien und die dazugehörigen Dienste bieten Ihnen unterwegs Konnektivität und noch mehr Sicherheit – so können Sie jede Fahrt genießen und kommen effizient ans Ziel.
  - **Unbeschwerte Sicherheit:** Notruf<sup>4</sup>, Pannruf<sup>4</sup>, regelmäßiger Fahrzeugstatus und regelmäßige Fahrzeuginformationen.
  - **Komfort:** Nutzen Sie Ihr Smartphone als Fernbedienung. Unsere Zusatzleistungen für Elektrofahrzeuge: Fernabfrage des Batterieladestatus, Fernbedienung der Temperaturregelung, Fernbedienung der Batterieladefunktion und Tipps zur Elektromobilität.
  - **Intelligent fahren:** Genießen Sie eine entspannte Fahrt dank LIVE Navigation<sup>5</sup> und Routen- und Fahrtinformation.

<sup>1</sup>Kompatibilität und bestimmte Funktionen können sich je nach Gerät und Version des Betriebssystems unterscheiden. Apple CarPlay ist eine registrierte Marke der Apple Inc. Android Auto ist eine registrierte Marke der Google Inc. <sup>2</sup>Optional. <sup>3</sup>Optional.

<sup>4</sup>Die Nutzung des Not- und Pannrufes erfordert einen kostenlosen Vertrag mit der schriftlichen Erklärung des Einverständnisses der Fahrzeuglokalisierung bei der Fahrzeugbestellung und ist abhängig von Netzabdeckung und Verfügbarkeit. Der Pannendienst (Opel Mobilservice) ist im ersten Jahr nach Erstzulassung kostenlos, danach kostenpflichtig. Informationen zu OpelConnect unter [www.opel.de/connect](http://www.opel.de/connect) sowie zum Opel Mobilservice unter [www.opel.de/mobilservice](http://www.opel.de/mobilservice). Es gelten die jeweiligen allgemeinen Geschäftsbedingungen. <sup>5</sup>LIVE Navigationsdienste sind für 36 Monate nach Aktivierung kostenfrei verfügbar. Im Anschluss werden die LIVE Navigationsdienste kostenpflichtig. Abbildungen zeigen Sonderausstattung.







# MEHR SICHERHEIT GEHT NICHT.

- 1. Automatische Gefahrenbremsung<sup>1,2</sup>:** Der Frontkollisionswarner mit Automatischer Gefahrenbremsung alarmiert den Fahrer, wenn Fußgänger oder andere Fahrzeuge den Weg kreuzen. Reagiert der Fahrer nicht rechtzeitig, bremst das Auto selbstständig ab, um eine mögliche Kollision zu verhindern.
- 2. Permanente Rückfahrkamera<sup>2</sup>:** Das Bild der permanenten Rückfahrkamera wird in einem Display anstelle eines Rückspiegels angezeigt. Die permanente Rückfahrkamera<sup>1</sup> funktioniert mit zwei Kameras: eine an der Unterseite des Beifahrerrückspiegels und eine auf der Oberseite der Heckflügeltüren. Bei laufendem Motor ermöglicht die permanente Rückfahrkamera sowohl die Darstellung des toten Winkels auf der Beifahrerseite als auch die Sicht auf den Bereich hinter dem Fahrzeug.
- 3. Head-Up Display<sup>2</sup>:** Alle wichtigen Informationen jederzeit im Blick – Ihre Augen bleiben auf die Straße gerichtet.
- 4. Rückfahrkamera<sup>2</sup>:** Mit der Rückfahrkamera haben Sie eine perfekte Sicht auf den Bereich neben und hinter Ihnen – Parkmanöver waren noch nie so einfach.
- 5. Automatischer Geschwindigkeits-Assistent<sup>2</sup>:** Das System hält den gewählten Sicherheitsabstand zum vorausfahrenden Fahrzeug bei Geschwindigkeiten zwischen 30 km/h und 160 km/h. Das automatische Beschleunigen und Bremsen ist auf langen Fahrten sehr komfortabel.
- 6. Flankenschutz:** Intelligente Helfer sorgen für Sicherheit! Das System warnt den Fahrer bei niedrigen Geschwindigkeiten mit akustischen und visuellen Signalen, um Kollisionen mit seitlichen Hindernissen wie Bordsteinkanten, Masten oder anderen Fahrzeugen zu vermeiden.

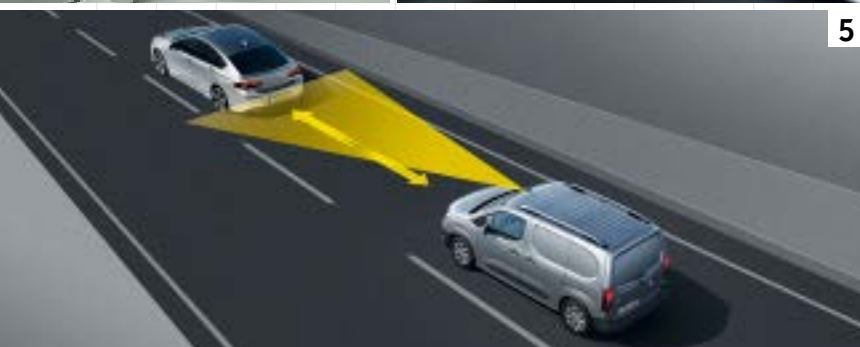
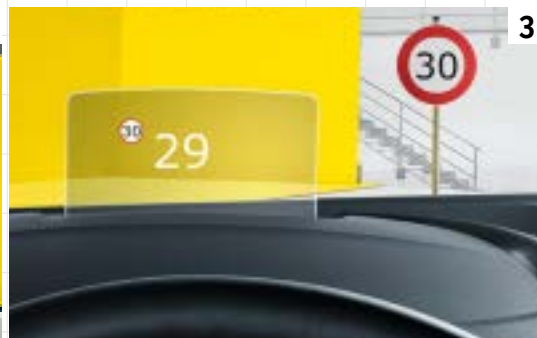

<sup>1</sup>Das System ist zwischen 5 km/h und 85 km/h aktiv. Um bei einem möglichen Unfall die Aufprallgeschwindigkeit zu reduzieren, bremst das System das Fahrzeug zwischen 0 km/h und 30 km/h mit einer Bremskraft von bis zu 0,9 g ab. Zwischen 30 km/h und 85 km/h reduziert das System die Aufprallgeschwindigkeit um maximal 22 km/h. Über diese Schwelle hinaus muss der Fahrer selbstständig bremsen, um die Geschwindigkeit noch weiter zu verringern.

<sup>2</sup>Optional.



# PLATZ FÜR DIE GANZE MANNSCHAFT.

In der Combo Doppelkabine<sup>1</sup> ist genügend Raum für Sie, Ihre Mitarbeiter und die gesamte Ausrüstung. 2 Sitze in der ersten und 3 Sitze in der zweiten Reihe machen die Doppelkabine<sup>1</sup> zu einem flexiblen 5-Sitzer.

Brauchen Sie noch mehr Platz? Wenn Sie die Sitze in der zweiten Sitzreihe umklappen, erhalten Sie bis zu 4 m<sup>3</sup> Stauraum. Dank Durchladefunktion erhalten Sie eine maximale Ladelänge von 3,44 m.



## COMBO DOPPELKABINE<sup>1</sup>

### Highlights:

1. Umklappbare Sitzbank in der 2. Reihe
2. Seitliche Schiebetüren mit Fenstern
3. Umklappbarer Beifahrersitz

<sup>1</sup>Ab einem späteren Zeitpunkt bestellbar.



# WÄHLEN SIE IHRE FARBE.



**Jade Weiß<sup>1</sup>**



**Tiefquarz Silber<sup>2</sup>**

<sup>1</sup>Uni. <sup>2</sup>Metallic.



**Mondstein Grau<sup>2</sup>**



**Nacht Schwarz<sup>1</sup>**

# RÄDER UND FELGEN.



**15"- und 16"-Stahlräder mit Radnabenabdeckung,**  
6½ J x 15, Reifen 195/65 R 15 und  
6½ J x 16, Reifen 205/60 R 16



**16"-Stahlräder mit Komplett-  
abdeckung im „Rotor“-Design<sup>3</sup>,**  
6½ J x 16, Reifen 205/60 R 16



**16"-Stahlräder mit Komplettab-  
deckung im „7-Segmente“-Design<sup>3</sup>,**  
6½ J x 16, Reifen 205/60 R 16



**16"-Leichtmetallräder im  
„7-Speichen“-Design<sup>4</sup>,**  
6½ J x 16, Reifen 205/60 R 16

## REIFENKENNZEICHNUNG<sup>5</sup>

Reifengröße	195/65 R 15	205/60 R 16	215/65 R 16 M+S
Kraftstoffeffizienzklasse	B	B	C
Nasshaftungsklasse	A	A	C
Externes Rollgeräusch in dB	71	70	69
Externe Rollgeräuschklasse			

<sup>1</sup>Serie für Selection. <sup>2</sup>Serie für Doppelkabine. <sup>3</sup>Serie für Edition und für Selection nur mit ausgewählten Motoren. <sup>4</sup>Nicht verfügbar für Selection. <sup>5</sup>Hinweis: Bitte beachten Sie immer die Eintragungen in Ihren COC-Papieren (Certificate of Conformity) zur zulässigen Bereifung für Ihr Fahrzeug. Das gilt auch im Falle der Umrüstung auf Winterbereifung.



# OPEL SERVICE.

Wir sind Profis in Sachen Service und Wartung. Das Opel Reparaturnetzwerk bietet schnellen, bequemen und kostengünstigen Kundenservice – um Ihr Auto oder Nutzfahrzeug schnellstmöglich wieder auf die Straße zu bringen. Bei Opel finden Sie alles unter einem Dach: Wir verfügen über die

Ausrüstung, Werkzeuge und Ausbildung, um Sie bei all Ihren Bedürfnissen zu unterstützen – und wir verwenden nur Originalteile, die von speziell ausgebildeten Technikern montiert werden. Kurz: Wir sind der „One-Stop-Shop“ für Ihren kompletten Aftersales-Bedarf.

## **OPEL+ ZUBEHÖR.**

Das breite Zubehör-Programm von Opel gibt Ihnen viele Möglichkeiten zur weiteren Individualisierung Ihres Fahrzeuges. Alles, was Ihren Opel komfortabler oder praktischer macht. Mehr dazu finden Sie bei Ihrem Opel Partner oder auf [www.opel.at](http://www.opel.at)

## **OPEL FLEXCARE SERVICE-PAKET.**

Mit einem FlexCare-Servicepaket fahren Sie beruhigt durch die nächsten Jahre. Stellen Sie Ihr FlexCare-Paket nach Ihren individuellen Bedürfnissen zusammen. Opel ist flexibel. Das Basis-Paket besteht aus Opel Anschlussgarantie und Opel Mobilitätsservice (Hilfe vor Ort, Abschleppen, Mietwagen, Heimreise, Hotel). Zusätzlich können Sie ein Inspektions-Paket oder ein Inspektions-Paket in Kombination mit einem Verschleißteile-Paket wählen. Über Details und Preise informiert Sie gerne Ihr Opel-Partner.

## **NEUWAGENGARANTIE UND OPEL MOBILITÄTSSERVICE.**

Für alle Opel Neufahrzeuge gilt eine zweijährige Neuwagen-garantie ohne Kilometerbegrenzung. Zusätzlich bietet Opel für alle Modelle mit österreichischer Zulassung einen Mobilitäts-service ab Garantiebeginn bis zur ersten gemäß Betriebsanleitung fälligen Inspektion, falls Ihr Wagen unterwegs einmal streiken oder – mit Einschränkungen auch nach einem Verkehrsunfall – nicht mehr fahrbar sein sollte. Der Opel Mobilitätsservice leistet in über 40 europäischen Ländern Mobilitätshilfe rund um die Uhr. Ein Anruf in der Einsatzzentrale genügt und wahlweise werden folgende kostenlose Leistungen organisiert<sup>1</sup>:

- Soforthilfe unterwegs
- Abschleppen zum nächsten Opel Betrieb
- Bereitstellen eines Leihwagens
- Hotelunterkunft
- Weiter- oder Heimreise
- Fahrzeugabholung nach Reparatur
- Teile-Versand ins Ausland
- Unterstützung bei Bankdienstleistungen

Den Mobilitätsservice können Sie bei Ihrem teilnehmenden Opel Partner verlängern. Für nähere Informationen, insbesondere zur Laufzeit und Abwicklung des Mobilitätsservices, wenden Sie sich bitte an Ihren Opel Partner.

## **GARANTIE GEGEN DURCHROSTUNG.**

Opel garantiert, modellabhängig, für die Dauer von bis zu 12 Jahren, dass keine Durchrostung der Karosserie auftritt.

## **OPEL LEASING.**

Rechnen Sie mit uns. Opel Bank und Opel Leasing bieten Ihnen für Ihr Unternehmen maßgeschneiderte Leasingangebote. Vom reinen Finanzleasing bis hin zum Full-Service-Leasing erarbeiten wir für Sie Ihr individuelles Leistungspaket.

## **OPEL VERSICHERUNGSSERVICE.**

Opel VersicherungsService bietet alle Versicherungen rund ums Auto und regelt schnell und bequem Versicherungsfälle im In- und Ausland.

<sup>1</sup>Details entnehmen Sie bitte den jeweiligen Programmbroschüren.

# IM COMBO CARGO IST PLATZ FÜR ALLES UND JEDEN.

Egal, welche Ansprüche Sie haben – der richtige Combo Cargo wartet auf Sie. Wählen Sie zwischen einem 2- oder 3-Sitzer-Kastenwagen, einer 5-Sitzer Combo Doppelkabine<sup>1</sup>, dem

Combo Cargo oder dem Combo Cargo XL mit langem Radstand, normaler oder hoher Nutzlast. Im Combo Cargo ist Platz für jedes Vorhaben.

## COMBO KAPAZITÄTEN

Variante	Sitzplätze	Zuladungs- klasse	Gewichtsklasse (in kg)	Max. Nutzlast inkl. Fahrer (in kg)	Max. Lade- volumen (in m <sup>3</sup> )	Max. Lade- raumlänge (in mm)	Max. Laderaum- breite zwischen Radkästen (in mm)	Max. Lade- raumhöhe (in mm)	Schiebetür, max. Breite/Höhe (in mm)	Türen, max. Breite/Höhe (in mm)
Combo Cargo	2/3	Standard	1.940–2.050	610	3,3/3,8 <sup>2</sup>	1.781/3.090 <sup>2</sup>	1.229	1.236	675 x 1.072	1.241 x 1.125 (Heckflügeltüren)
		Erhöht	2.315–2.390	948						
Combo Cargo XL		Erhöht	2.290–2.400	895	3,9/4,4 <sup>2</sup>	2.131/3.440 <sup>2</sup>				
Combo Doppelkabine <sup>1</sup>	5	Erhöht	2.280–2.360	780	1,8/3,5/4,0 <sup>2</sup>	2.110/3.440 <sup>2</sup>	1.243	759 x 1.072	1.241 x 1.196 (Heckklappe)	

<sup>1</sup>Ab einem späteren Zeitpunkt bestellbar. <sup>2</sup>Trennwand mit Durchladefunktion.

### Combo Cargo

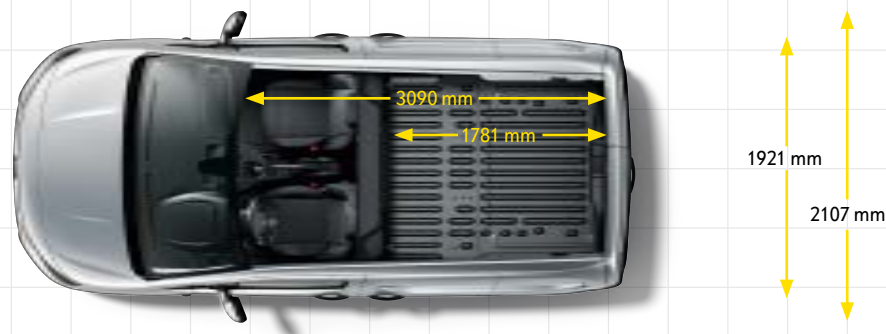

### Combo Cargo XL

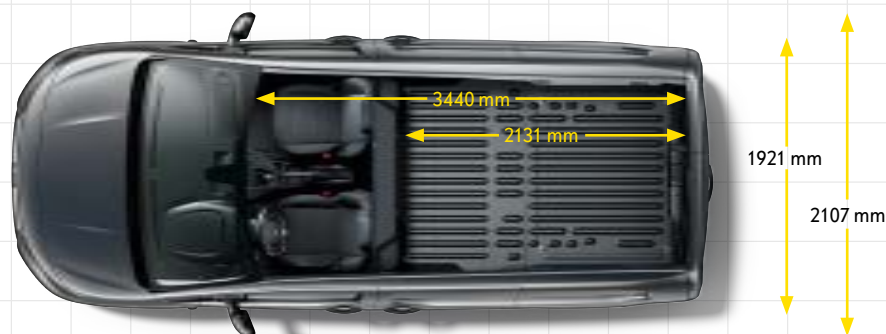

### Combo Doppelkabine<sup>2</sup>

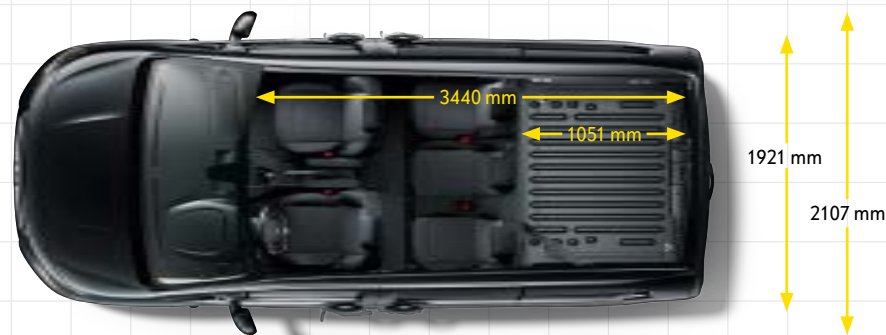

<sup>1</sup>Maße können bei jeweiliger Konfiguration abweichen. <sup>2</sup>Ab einem späteren Zeitpunkt bestellbar. Alle Maßeinheiten in Millimeter (mm).

# MIT GROSSER KRAFT KOMMT GROSSER FAHRSPASS.



1



2

1. **8-Stufen-Automatik<sup>1</sup>:** Mit der präzisen und effizienten 8-Stufen-Automatik sind Sie bereit für jede dynamische Anforderung.
2. **Moderne Motoren:** Unsere innovativen Motoren kombinieren Leistung und Kraftstoffeffizienz.

<sup>1</sup>Optional.



# SMARTE EXTRAS FÜR JEDEN JOB.

## Spezialausrüstung



1



2



3



4

- 1. Leiterklappe:** Öffnen Sie die Leiterklappe<sup>1</sup> in einem Winkel von bis zu 40°, um lange Gegenstände zu transportieren.
- 2. IntelliGrip<sup>1,2</sup>:** Perfekter Halt: Mit dem IntelliGrip Traktionsystem sind Sie auf jedem Untergrund sicher unterwegs – und bei jedem Wetter.
- 3. Anhängerkupplungen<sup>1</sup>:** Eine Palette strapazierfähiger Anhängerkupplungen ermöglicht den mühelosen Transport schwerer Lasten.
- 4. Standheizung<sup>1</sup>:** Nie wieder in ein kaltes Auto steigen. Die Standheizung ist mit Vorwahltimer oder Funkfernbedienung zu bedienen, damit in Ihrem Combo Cargo immer Wohlfühltemperatur herrscht.

\_\_\_\_\_ 

\_\_\_\_\_

\_\_\_\_\_

\_\_\_\_\_

<sup>1</sup>Optional.

<sup>2</sup>Bei einem Gefälle von mehr als 5% und einer Geschwindigkeit von weniger als 30 km/h verringert das System die Rutschgefahr.

# OPEL<sup>+</sup>

ZUBEHÖR, DAS IHREN OPEL COMBO  
CARGO NOCH BESSER MACHT.

- 1. Fußraummatten aus Gummi<sup>!</sup>:** Mit den robusten, leicht zu reinigenden Gummi-matten schützen Sie Ihren Teppich vor Schmutz, Wasser, Streusalz oder Schnee. Die Matten sind speziell auf den Combo Cargo zugeschnitten.
- 2. Dachgepäckträger<sup>!</sup>:** Der hochwertige Opel Dachgepäckträger aus Aluminium, mit C-Nut-Profil für die sichere Montage aller Trägersysteme und zum Transport sperriger Gegenstände. Bohren ist unnötig, alle notwendigen Montagematerialien werden mitgeliefert.
- 3. Fensterschutzgitter<sup>!</sup>:** Robuste Gitter schützen die Scheiben vor Beschädigungen durch alles, was sich im Lade-raum bewegen kann.
- 4. Hochwertige Laderaumböden<sup>!</sup>:** Dank der schmutzunempfindlichen, widerstands-fähigen und leicht zu reinigenden Böden sind Sie bereit für die härtesten Jobs.

Weiteres Zubehör finden Sie unter  
[www.opel.at](http://www.opel.at)



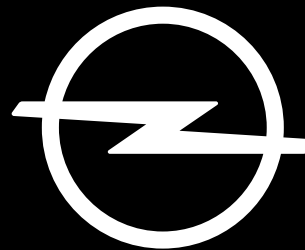

## DIE ZUKUNFT GEHÖRT ALLEN

Die angegebenen Werte wurden nach den vorgeschriebenen Messverfahren ermittelt (gemäß VO (EG) Nr. 715/2007 und VO (EG) Nr. 692/2008 bzw. VO (EG) Nr. 715/2007, VO (EU) 2017/1153 und VO (EU) 2017/1151). Alle Werte beziehen sich auf das EU-Basismodell mit serienmäßiger Ausstattung. Alle Angaben entsprechen dem Stand bei Drucklegung. Wir behalten uns Änderungen der Motorspezifikationen vor, was die angegebenen Werte ändern kann. Der Kraftstoffverbrauch und die CO<sub>2</sub>-Emissionen eines Fahrzeugs hängen nicht nur von der effizienten Ausnutzung des Kraftstoffs durch das Fahrzeug ab, sondern werden auch vom Fahrverhalten und anderen nicht technischen Faktoren beeinflusst. Zusätzliche Ausstattungen können das Leergewicht erhöhen und zu geringfügig höheren als den angegebenen Verbrauchssowie CO<sub>2</sub>-Werten führen. CO<sub>2</sub> ist das für die Erderwärmung hauptsächlich verantwortliche Treibhausgas. Weitere Informationen zum offiziellen Kraftstoffverbrauch und zu den offiziellen spezifischen CO<sub>2</sub>-Emissionen neuer Personenkraftwagen in Österreich können dem „Leitfaden über den Kraftstoffverbrauch und die CO<sub>2</sub>-Emissionen neuer Personenkraftwagen“ entnommen werden und sind unter [www.autoverbrauch.at](http://www.autoverbrauch.at) erhältlich.

Die Abbildungen in diesem Prospekt enthalten teilweise auch Sonderausstattungen (gegen Mehrpreis), die nicht zum serienmäßigen Lieferumfang gehören oder nicht in allen Ländern verfügbar sind. Ihr Opel Händler informiert Sie gerne. Wir behalten uns Änderungen von Konstruktion und Ausstattung vor. Druckfarben geben den wirklichen Farbton nur annähernd wieder. Außerhalb Österreichs können Fahrzeugangebot, -technik und -ausstattung abweichen. Opel Fahrzeuge sind mit Komponenten ausgestattet, die von verschiedenen Opel Werken und Zulieferbetrieben nach Opel Qualitätsstandards hergestellt werden. Sämtliche Angaben ohne Gewähr. Satz- und Druckfehler vorbehalten. Mehr Informationen auf [opel.at](http://opel.at) oder bei Ihrem Opel Händler.