



O P E L

Movano 

Modelljahr 2025
Gültigkeit ab 01.11.2024

Opel Movano UND Movano-C

WICHTIGSTE SERIENAUSSTATTUNGEN

Serienausstattung

- Klimaanlage manuell
- Fahrzeit-Warnmeldung
- Reifendrucksensoren
- Beifahrerdoppelsitzbank mit höhenverstellbaren Kopfstützen
- Airbags für Fahrer und Beifahrer²
- Innenspiegel
- ABS & ESP
- Berganfahrhilfe
- Airbag Fahrer und Beifahrer
- Flügeltüren hinten verblecht 50 / 50
- Stoßfänger vorne und hinten schwarz
- Laderaumtrennwand verblecht
- elektrische Fensterheber mit Schnellsenkaste
- Bordcomputer
- Audio System 5"Display mit DAB und Bluetooth
- Rückfahrkamera bei Fahrzeugen mit Pritschenaufbau
- Parksensoren hinten
- Schiebetür rechts
- 90L Tank
- Geschwindigkeitsregler und -begrenzer
- Außenspiegel elektrisch einstellbar und beheizbar
- Reifenpannenset
- Räder 15"/ 16" Stahlfelgen grau mit Radnabenabdeckung je nach Gewichtsvariante
- Fahrersitz höhen- und längenverstellbar mit Lendenwirbelstütze und Armllehne
- Lenkrad, in Höhe und Reichweite einstellbar
- Zurrösen im Laderaum (6 für M, 8 für XL)
- Halogenscheinwerfer inkl. Tagfahrlichtfunktion
- Müdigkeitswarner, Abstandswarner
- AEBX Fußgänger und Fahrrad-Warner, Spurhalteassistent, Verkehrszeichenerkennung,

Zusätzlich für Movano-C

- Handbremse elektrisch
- On-Board Ladegerät 11kW dreiphasig
- Combo-Anschluss (Combined Charging System CCS) am Fahrzeug
- automatische Klimaanlage
- digitale 7" Tachoeinheit
- Radio Display 7" AA/CP

MOVANO Kastenwagen

Aufbau	Gewichts- klasse	Motor	CO2 g/km**	NoVA % ²⁾	Nutzlast max. in kg	Versionscode	Listenpreis in €		
							exkl. USt	exkl. USt / inkl. NoVA	inkl. USt. / inkl. NoVA ³⁾
L2H1	30	BlueHDi 120 S&S 6-Gang	193	9%	925	2GXE3DHOGKB0A012	34.000	36.710	43.510
	33	BlueHDi 140 S&S 6-Gang	191	8%	1.225	2GXE3EHOKKB0A012	35.800	38.314	45.474
	35	BlueHDi 140 S&S EAT8	212	12%	1.365	2GXE3FHOK1B0A012	39.000	43.650	51.450
	35	BlueHDi 140 S&S 6-Gang	193	9%	1.425	2GXE3FHOKKB0A012	36.700	39.653	46.993
L2H2	30	BlueHDi 120 S&S 6-Gang	204	11%	900	2GXE3IHOGKB0A012	34.900	38.389	45.369
	33	BlueHDi 120 S&S 6-Gang	207	11%	1.200	2GXE3JHOGKB0A012	35.800	39.388	46.548
	33	BlueHDi 140 S&S 6-Gang	202	10%	1.200	2GXE3JHOKKB0A012	36.700	40.020	47.360
	35+	BlueHDi 140 S&S 6-Gang	206	11%	1.360	2GXE3LHOKKB0A012	38.100	41.941	49.561
	35+	BlueHDi 180 S&S EAT8	231	16%	1.340	2GXE3LHOR1B0A012	41.900	50.094	58.474
	35+	BlueHDi 180 S&S 6-Gang	209	12%	1.355	2GXE3LHORKB0A012	39.600	44.082	52.002
L3H2	33	BlueHDi 120 S&S 6-Gang	208	12%	1.150	2GXE5JHOGKB0A012	36.700	40.754	48.094
	33	BlueHDi 140 S&S 6-Gang	203	11%	1.150	2GXE5JHOKKB0A012	37.600	41.386	48.906
	35+	BlueHDi 140 S&S EAT8	232	16%	1.290	2GXE5LHOK1B0A012	41.300	49.478	57.738
	35+	BlueHDi 140 S&S 6-Gang	207	11%	1.310	2GXE5LHOKKB0A012	39.000	42.940	50.740
	35+	BlueHDi 180 S&S EAT8	232	16%	1.290	2GXE5LHOR1B0A012	42.800	51.218	59.778
	35+	BlueHDi 180 S&S 6-Gang	210	12%	1.305	2GXE5LHORKB0A012	40.500	45.170	53.270
	35+	Batterie 110kWh	0	0%	635	2GXE5LHYAFB0A012	57.650	57.650	69.180
	40	Batterie 110kWh	0	0%	1.450	2GXE5MHYAFB0A012	58.550	58.550	70.260
L3H3	35+	BlueHDi 140 S&S 6-Gang	217	13%	1.285	2GXE5OHOKKB0A012	39.900	45.457	53.437
	35+	BlueHDi 180 S&S EAT8	243	19%	1.265	2GXE5OHOR1B0A012	43.700	54.453	63.193
	35+	Batterie 110kWh	0	0%	1.265	2GXE5OHYAFB0A012	58.550	58.550	70.260
	40	Batterie 110kWh	0	0%	1.420	2GXE5PHYAFB0A012	59.450	59.450	71.340
L4H2	35+	BlueHDi 140 S&S 6-Gang	208	12%	1.265	2GXE7LHOKKB0A012	39.900	44.338	52.318
	35+	BlueHDi 180 S&S EAT8	234	17%	1.245	2GXE7LHOR1B0A012	43.700	52.859	61.599
	35+	BlueHDi 180 S&S 6-Gang	212	12%	1.260	2GXE7LHORKB0A012	41.400	46.338	54.618
	35+	Batterie 110kWh	0	0%	1.260	2GXE7LHYAFB0A012	58.550	58.550	70.260
	40	Batterie 110kWh	0	0%	1.400	2GXE7MHYAFB0A012	59.450	59.450	71.340
L4H3	35+	BlueHDi 140 S&S 6-Gang	218	14%	1.235	2GXE7OHOKKB0A012	40.800	46.962	55.122
	35+	BlueHDi 180 S&S EAT8	244	19%	1.215	2GXE7OHOR1B0A012	44.600	55.604	64.524
	35+	BlueHDi 180 S&S 6-Gang	222	14%	1.230	2GXE7OHORKB0A012	42.300	48.992	57.452
	35+	Batterie 110kWh	0	0%	1.230	2GXE7OHYAFB0A012	59.450	59.450	71.340
	40	Batterie 110kWh	0	0%	1.350	2GXE7PHYAFB0A012	60.350	60.350	72.420

*Verstärktes Fahrwerk, größere Bremsen und Räder (16") und höhere Anhängelast

** CO2-Austoß kombiniert in g/km, für Versionen mit 3 Sitzplätzen

(1) Verbrauchswerte: Seit dem 1. September 2017 werden bestimmte Neuwagen nach dem weltweit harmonisierten Prüfverfahren für Personenwagen und leichte Nutzfahrzeuge (Worldwide harmonized Light vehicles Test Procedure, WLTP), einem neuen, realistischeren Prüfverfahren zur Messung des Kraftstoffverbrauchs und der Co2-Emissionen, typgenehmigt. Seit dem 1. September 2018 ersetzt WLTP das bisherige NEFZ (Neuer Europäischer Fahrzyklus) Prüfverfahren. Die hier angegebenen Verbrauchs- und Co2-Emissionswerte wurden nach dem gemäß VO (EG) Nr. 715/2007 und VO (EU) Nr. 2017/1151 ermittelt. Die angegebenen Werte beziehen sich auf ein Fahrzeug in Serienausstattung und sind ausschließlich als Richtwerte zu verstehen. Bitte beachten Sie, dass sich die angegebenen Werte aufgrund unterschiedlicher Spezifikationen oder Sonderausstattungen unterscheiden bzw. erhöhen können. Kraftstoffverbrauch und Co2-Emissionen hängen in der Praxis zudem vom Fahrverhalten und anderen nicht-technischen Faktoren wie z.B. Straßen-, Verkehrs- und Witterungsverhältnissen ab, sodass sich abweichende Werte ergeben können.

(2) NoVA = Normverbrauchsabgabe in % unter Berücksichtigung des NoVA-Abschlags lt. § 6 NoVAG. Die NoVA ist abhängig vom WLTP-Wert der Co2-Emissionen in Gramm/km. Bemessungsgrundlage der NoVA ist der Netto-Kaufpreis (inkl. Sonderausstattung) exkl. USt. Die Berechnung der angeführten NoVA basiert auf dem Nettolistenpreis des Fahrzeugs in Serienausstattung und -bereifung. Bitte beachten Sie, dass Sonderausstattungen, die NoVA erhöhen können.

(3) Bruttolistenpreis = Unverbindlicher, nicht kartellierter Richtpreis inkl. NoVA unter Berücksichtigung des NoVA-Abschlags lt. § 6 NoVAG und inkl. 20% USt. Die Berechnung der angeführten Bruttolistenpreise erfolgt immer anhand der Serienausstattung und -bereifung. Bitte beachten Sie, dass Sonderausstattungen die NoVA und somit den Bruttolistenpreis erhöhen können.

MOVANO Pritsche

Aufbau	Gewichts- klasse	Motor		CO2 g/km	NoVA % ²⁾	Nutzlast max. in kg	Versionscode	Listenpreis in €		
								exkl. USt	exkl. USt / inkl. NoVA	inkl. USt. / inkl. NoVA ³⁾
EINZELKABINE	L2	35+	BlueHDi 140 S&S 6-Gang	243	19%	1.415	2GXE4GHOKKB0GA12	38.700	48.503	56.243
	L2s	35+	BlueHDi 140 S&S EAT8	260	22%	1.360	2GXE9GHOK1B0GA12	41.300	54.196	62.456
	L2s	35+	BlueHDi 140 S&S 6-Gang	244	19%	1.380	2GXE9GHOKKB0GA12	39.000	48.940	56.740
	L3	35+	BlueHDi 140 S&S 6-Gang	244	19%	1.360	2GXE6GHOKKB0GA12	39.300	49.297	57.157
	L3	35+	BlueHDi 180 S&S EAT8	260	22%	1.340	2GXE6GHOR1B0GA12	43.100	56.392	65.012
	L4	35+	BlueHDi 140 S&S 6-Gang	245	19%	1.325	2GXE8GHOKKB0GA12	39.600	49.734	57.654
	L4	35+	BlueHDi 180 S&S EAT8	261	22%	1.285	2GXE8GHOR1B0GA12	43.400	56.838	65.518
	L4	35+	BlueHDi 180 S&S 6-Gang	244	19%	1.305	2GXE8GHORKB0GA12	41.100	51.439	59.659
	L3	35+	Batterie 110kWh	0	0%	705	2GXE6GHYAFB0GA12	57.950	57.950	69.540
	L3	40	Batterie 110kWh	0	0%	1.500	2GXE6HHYAFB0GA12	58.850	58.850	70.620
	L4	35+	Batterie 110kWh	0	0%	670	2GXE8GHYAFB0GA12	58.250	58.250	69.900
	L4	40	Batterie 110kWh	0	0%	1.450	2GXE8HHYAFB0GA12	59.150	59.150	70.980
DOPPELKABINE	L2	35+	BlueHDi 140 S&S 6-Gang	247	19%	1.275	2GXE4YHOKKB0GA12	40.200	50.608	58.648
	L3	35+	BlueHDi 140 S&S 6-Gang	248	20%	1.215	2GXE6YHOKKB0GA12	40.800	51.810	59.970
	L4	35+	BlueHDi 140 S&S 6-Gang	249	20%	1.175	2GXE8YHOKKB0GA12	41.100	52.250	60.470
	L4	35+	BlueHDi 180 S&S EAT8	265	23%	1.155	2GXE8YHOR1B0GA12	44.900	59.437	68.417

*Verstärktes Fahrwerk, größere Bremsen und Räder (16") und höhere Anhängelast

(1) Verbrauchswerte: Seit dem 1. September 2017 werden bestimmte Neuwagen nach dem weltweit harmonisierten Prüfverfahren für Personenwagen und leichte Nutzfahrzeuge (Worldwide harmonized Light vehicles Test Procedure, WLTP), einem neuen, realistischeren Prüfverfahren zur Messung des Kraftstoffverbrauchs und der Co2-Emissionen, typgenehmigt. Seit dem 1. September 2018 ersetzt WLTP das bisherige NEFZ (Neuer Europäischer Fahrzyklus) Prüfverfahren. Die hier angegebenen Verbrauchs- und Co2-Emissionswerte wurden nach dem gemäß VO (EG) Nr. 715/2007 und VO (EU) Nr. 2017/1151 ermittelt. Die angegebenen Werte beziehen sich auf ein Fahrzeug in Serienausstattung und sind ausschließlich als Richtwerte zu verstehen. Bitte beachten Sie, dass sich die angegebenen Werte aufgrund unterschiedlicher Spezifikationen oder Sonderausstattungen unterscheiden bzw. erhöhen können. Kraftstoffverbrauch und Co2-Emissionen hängen in der Praxis zudem vom Fahrverhalten und anderen nicht-technischen Faktoren wie z.B. Straßen-, Verkehrs- und Witterungsverhältnissen ab, sodass sich abweichende Werte ergeben können.

(2) NoVa = Normverbrauchsabgabe in % unter Berücksichtigung des NoVA-Abschlags lt. § 6 NoVAG. Die NoVA ist abhängig vom WLTP-Wert der Co2-Emissionen in Gramm/km. Bemessungsgrundlage der NoVA ist der Netto-Kaufpreis (inkl. Sonderausstattung) exkl. USt. Die Berechnung der angeführten NoVA basiert auf dem Nettolistenpreis des Fahrzeugs in Serienausstattung und -bereifung. Bitte beachten Sie, dass Sonderausstattungen, die NoVA erhöhen können.

(3) Bruttolistenpreis = Unverbindlicher, nicht kartellierter Richtpreis inkl. NoVA unter Berücksichtigung des NoVA-Abschlags lt. § 6 NoVAG und inkl. 20% USt. Die Berechnung der angeführten Bruttolistenpreise erfolgt immer anhand der Serienausstattung und -bereifung. Bitte beachten Sie, dass Sonderausstattungen die NoVA und somit den Bruttolistenpreis erhöhen können.

Movano Fahrgestelle

Aufbau	Gewichts- klasse	Motor	CO2 g/km	NoVA % ²⁾	Nutzlast max. in kg	Versionscode	Listenpreis in €			
							exkl. USt	exkl. USt / inkl. NoVA	inkl. USt. / inkl. NoVa ³⁾	
	L2s	35+	BlueHDi 140 S&S 6-Gang	262	22%	1.480	2GXE9GHOKKB0A012	36.000	47.890	55.090
	L4	35+	BlueHDi 140 S&S 6-Gang	262	22%	1.425	2GXE8GHOKKB0A012	36.600	48.622	55.942
	L4	35+	BlueHDi 180 S&S EAT8	293	29%	1.405	2GXE8GHOR1B0A012	40.400	58.566	66.646
	L4	35+	BlueHDi 180 S&S 6-Gang	272	24%	1.425	2GXE8GHORKB0A012	38.100	52.014	59.634
DOPPEL- KABINE	L3	35+	BlueHDi 140 S&S 6-Gang	291	28%	1.426	2GXE6YHOKKB0A012	37.800	54.674	62.234







(1) Verbrauchswerte: Seit dem 1. September 2017 werden bestimmte Neuwagen nach dem weltweit harmonisierten Prüfverfahren für Personwagen und leichte Nutzfahrzeuge (Worldwide harmonized Light vehicles Test Procedure, WLTP), einem neuen, realistischeren Prüfverfahren zur Messung des Kraftstoffverbrauchs und der Co2-Emissionen, typgenehmigt. Seit dem 1. September 2018 ersetzt WLTP das bisherige NEFZ (Neuer Europäischer Fahrzyklus) Prüfverfahren. Die hier angegebenen Verbrauchs- und Co2-Emissionswerte wurden nach dem gemäß VO (EG) Nr. 715/2007 und VO (EU) Nr. 2017/1151 ermittelt. Die angegebenen Werte beziehen sich auf ein Fahrzeug in Serienausstattung und sind ausschließlich als Richtwerte zu verstehen. Bitte beachten Sie, dass sich die angegebenen Werte aufgrund unterschiedlicher Spezifikationen oder Sonderausstattungen unterscheiden bzw. erhöhen können. Kraftstoffverbrauch und Co2-Emissionen hängen in der Praxis zudem vom Fahrverhalten und anderen nicht-technischen Faktoren wie z.B. Straßen-, Verkehrs-

(2) NoVa = Normverbrauchsabgabe in % unter Berücksichtigung des NoVA-Abschlags lt. § 6 NoVAG. Die NoVA ist abhängig vom WLTP-Wert der Co2-Emissionen in Gramm/km. Bemessungsgrundlage der NoVA ist der Netto-Kaufpreis (inkl. Sonderausstattung) exkl. USt. Die Berechnung der angeführten NoVA basiert auf dem Nettolistenpreis des Fahrzeugs in Serienausstattung und -bereifung. Bitte beachten Sie, dass Sonderausstattungen, die NoVA erhöhen können.

(3) Bruttolistenpreis = Unverbindlicher, nicht kartellierter Richtpreis inkl. NoVA unter Berücksichtigung des NoVA-Abschlags lt. § 6 NoVAG und inkl. 20% USt. Die Berechnung der angeführten Bruttolistenpreise erfolgt immer anhand der Serienausstattung und -bereifung. Bitte beachten Sie, dass Sonderausstattungen die NoVA und somit den Bruttolistenpreis erhöhen können.

ABMESSUNGEN MOVANO KASTENWAGEN

LADEVOLUMEN in m³

L1	L2	L3	L4	I
		 15 m ³	 17 m ³	H3
	 11,5 m ³	 13 m ³	 15 m ³	H2
 8 m ³	 10 m ³			H1

ABMESSUNGEN in mm

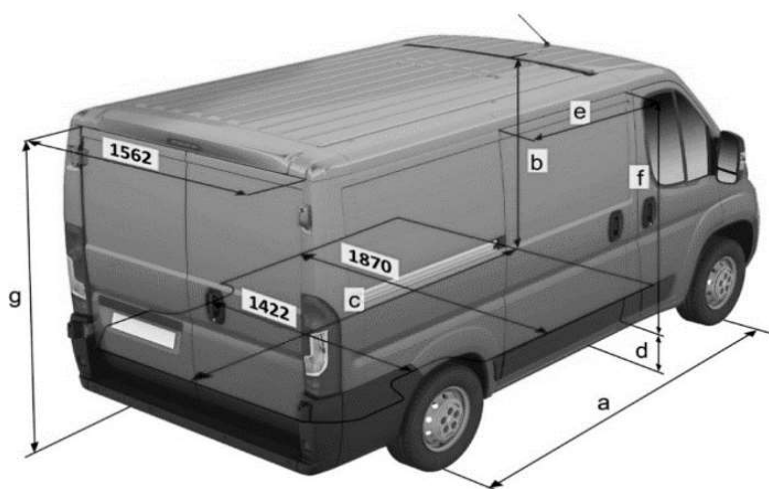

	L1		L2		L3		L4	
	H1	H2	H1	H2	H2	H3	H2	H3
a	3000		3450		4035		4035	
b	1662	1932	1662	1932	1932	2172	1932	2172
c	2670		3120		3705		4070	
d	493/602							
e	1075		1250		1250		1250	
f	1485	1755	1485	1755	1755		1755	
g	1520	1790	1520	1790	1790	2030	1790	2030

a = Radstand

b = max. Laderaumhöhe

c = max. Laderaumlänge

d = Ladekantenhöhe

e = Breite seitl. Schiebetür

f = Höhe seitl. Schiebetür

g = Höhe Heckflügeltür

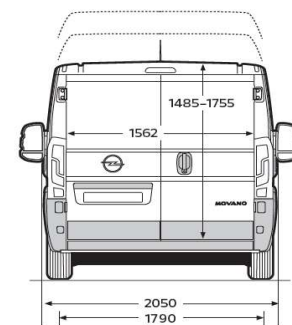
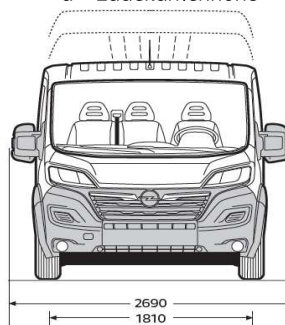
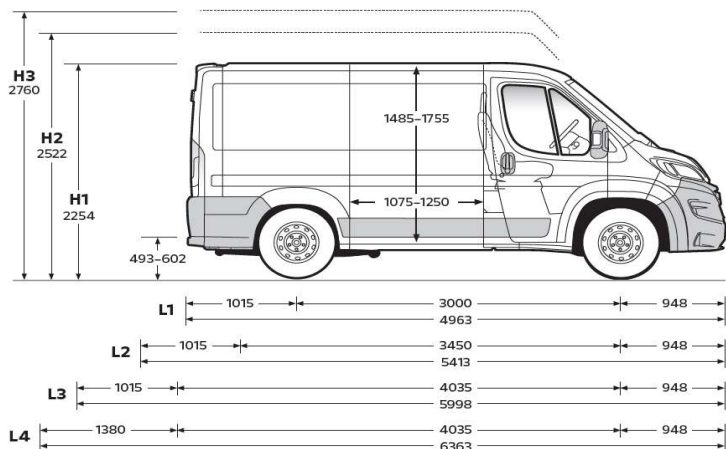

ABMESSUNGEN MOVANO PRITSCHKE

Bordwandhöhe: 400 mm / Höhe Pritschenboden bis Oberkante Trenngitter: 1474 mm / Höhe der Laderkante 910-950 mm

L2 EINZELKABINE

Pritscheninnenabmessungen: Länge 3248 mm, Breite 2034 mm

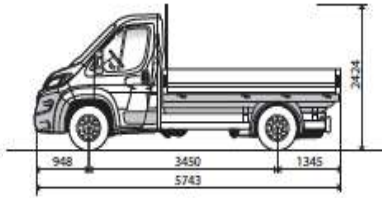

L3 EINZELKABINE

Pritscheninnenabmessungen: Länge 3833 mm, Breite 2034 mm

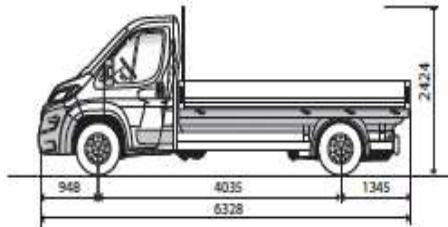

L4 EINZELKABINE

Pritscheninnenmaße: Länge 4198 mm, Breite 2034 mm

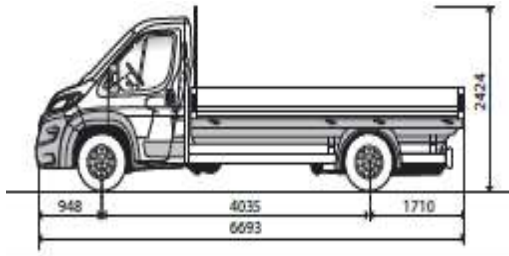

L3 DOPPELKABINE

Länge 2888 mm, Breite 2034 mm

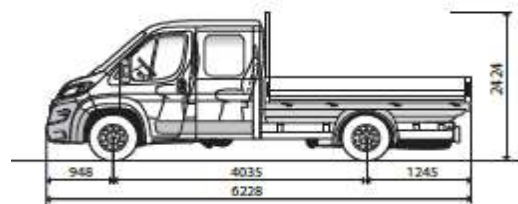

L4 DOPPELKABINE

Länge 3338 mm, Breite 2034 mm

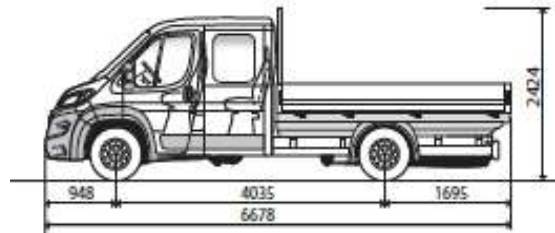

Pakete

Code	Ausstattungspackage	Preis in € exkl. MwSt.
J6K7	Cargo verfügbar für Kastenwagen, L2-L3 <ul style="list-style-type: none"> Laderaum-Seitenverkleidung bis Gurthöhe 12-V-Steckdose im Laderaum Heckflügeltüren mit bis zu 270 Grad Öffnung 	450 €
J6K8	Cargo L4 verfügbar für Kastenwagen, L4 <ul style="list-style-type: none"> 12-V-Steckdose im Laderaum Heckflügeltüren mit bis zu 270 Grad Öffnung LED-Beleuchtung im Laderaum 	350 €
J101	Aufbauer Paket nicht für BEV; standard FG und Pritsche <ul style="list-style-type: none"> Klemmleiste für Aufbauersteller verstärkte Lichtmaschine (220A) 	250 €
ZJC8	Pack Techno 7 Zoll nicht für BEV <ul style="list-style-type: none"> 7" Audio-System mit Touchscreen + DAB + Apple CarPlay & Android Auto 	450 €
ZJB5	Pack Techno nicht für BEV <ul style="list-style-type: none"> 10" Audio-NAV- System mit Touchscreen, DAB, Apple CarPlay & Bluetooth und Apple Carplay/Android Auto Connected Services 	1.400 €
J6MA	Pack Techno Plus nicht für BEV <ul style="list-style-type: none"> 10" Audio-NAV- System mit Touchscreen, DAB, Apple CarPlay & Bluetooth und Apple Carplay/Android Auto Klimaautomatik Vollständiges Digitales Cockpit 	1.650 €
J6XK	Techno Visibility Plus nicht für BEV <ul style="list-style-type: none"> 10" Audio-NAV- System mit Touchscreen, DAB, Apple CarPlay & Android Auto Klimaautomatik Paket Visibility Plus 	2.200 €
J6LR	Handsfree & Socket nicht für BEV <ul style="list-style-type: none"> Schlüsselloser Zugang und Starten (Keyless entry & go) Elektrische Parkbremse 230 V Steckdose in der Mittelkonsole 	500 €
J6LT	Handsfree & Central Glovebox nicht für BEV <ul style="list-style-type: none"> Schlüsselloser Zugang und Starten (Keyless entry & go) Elektrische Parkbremse Handschuhfach 	450 €
KG12	Pack Winter nur in Verbindung mit Stoff BUFX; nicht für BEV; nur für KW 35+ <ul style="list-style-type: none"> Sitzheizung für Fahrer Standheizung Webasto Beheizbare Windschutzscheibe 	1.700 €

Pakete

Code	Ausstattungspackage	Preis in € exkl. MwSt.
BUFX	Premium CAB Pritsche/Fahrgestell nicht i.V.m. NN01 & NF04; nicht für BEV	200 €
	<ul style="list-style-type: none"> • Stoff „Crepe Black“ schwarz + Rückenlehnenmuster + Doppelte silberne Seitennähte + gepolsterte Kopfstützen • Lederlenkrad • Ablagefach unter dem Fahrersitz 	
BUFX	Premium CAB Kastenwagen nicht i.V.m. NN01 & NF04; nicht für BEV	400 €
	<ul style="list-style-type: none"> • Stoff „Crepe Black“ schwarz + Rückenlehnenmuster + Doppelte silberne Seitennähte + gepolsterte Kopfstützen • Rückfahrkamera • Lederlenkrad • Ablagefach unter dem Fahrersitz 	
RH16	Pack Schwingsitz nur i.V.m BUFX; nur für KW ICE	450 €
	<ul style="list-style-type: none"> • Stoff „Crepe Black“ schwarz + Rückenlehnenmuster + Doppelte silberne Seitennähte + gepolsterte Kopfstützen • Luftdüsen in Chrom-Optik • Lederlenkrad • Fahrersitz gefedert (Schwingsitz) 	
J6MU	Visibility nicht i.V.m. Cargo/ Cargo Plus	250 €
	<ul style="list-style-type: none"> • Licht- u. Regensensor • Nebelscheinwerfer mit Kurvenlicht Funktion 	
J6MV	Visibility Plus nicht i.V.m. Cargo/ Cargo Plus	750 €
	<ul style="list-style-type: none"> • Licht- u. Regensensor • Nebelscheinwerfer mit Kurvenlicht Funktion • Voll LED-Scheinwerfer 	
WC05	Security	400 €
	<ul style="list-style-type: none"> • Diebstahlwarnanlage • Sicherheitsschlösser mit Verriegelung 	
J6S4	City Plus	1.200 €
	<ul style="list-style-type: none"> • Toter-Winkel-Assistent + Querverkehrserkennung beim Ausparken • Außenspiegel elektrisch anklappbar • Digitaler Rückspiegel 	
J6VK	Easy Driving	550 €
	<ul style="list-style-type: none"> • Adaptiver Tempomat • Pack Visibility 	
J6VL	Easy Driving + Full Led Scheinwerfer	1.050 €
	<ul style="list-style-type: none"> • Adaptiver Tempomat • Pack Visibility Plus 	
J6VM	Easy Driving + City Plus	1.500 €
	<ul style="list-style-type: none"> • Adaptiver Tempomat • Pack Visibility • Pack City Plus 	
J6VP	Easy Driving + Full Led Scheinwerfer + City Plus	2.000 €
	<ul style="list-style-type: none"> • Adaptiver Tempomat • Pack Visibility Plus • Pack City Plus 	

Pakete

Code	Ausstattungspackage	Preis in € exkl. MwSt.
J6LP	Pack Worksite Heavy nur für BEV	650 €
	<ul style="list-style-type: none">• Intelligent Traction Control + Bergabfahrhilfe• Allwetterreifen• Ersatzrad mit Ersatzradhalterung	
J6LV	Pack Winter nur für BEV	400 €
	<ul style="list-style-type: none">• Sitzheizung für Fahrer• Beheizbare Windschutzscheibe	
J6LI	Pack Comfort Van nur für BEV	750 €
	<ul style="list-style-type: none">• Doppelter USB-Ladeanschluss• Wireless Charger• Keyless entry & go• Rückfahrkamera	
J6LL	Pack Tech NAV nur für BEV	900 €
	<ul style="list-style-type: none">• 10" Audio-NAV-System mit Touchscreen + DAB + Apple CarPlay & Android Auto• Lederlenkrad• Luftdüsen in Chrom-Optik• Sitzsockelverkleidung	

SERIEN- UND SONDERAUSSTATTUNGEN

exkl. NoVA und 20% Ust.

Serien- und Sonderausstattungen	Bedingungen	Options-Code	MOVANO			
			Kastenwagen	Pritsche	Fahrgestell	
KOMFORT	Ablagen in den vorderen Türen		●	●	●	
	Getränkehalter in der Mittelkonsole		●	●	●	
	Außenspiegel links und rechts mit zweigeteiltem Spiegelglas und integrierten Blinkern		●	●	●	
	Außenspiegel, elektrisch verstell- und beheizbar		●	●	●	
	Laderaumbeleuchtung		●	-	-	
	Lenkrad mit Reichweitenverstellung		●	●	●	
	Servolenkung		●	●	●	
	Zentralverriegelung mit Fernbedienung, Innenschalter und Schließautomatik		●	●	●	
	Außenspiegel elektrisch verstellbar und anklappbar	Paketinhalt City Plus	P	P	P	
	Einparkhilfe hinten, akustische Sensoren		●	-	-	
Klimaanlage Manuell (mit gekühltem Handschuhfach) vorne		●	●	●		
	Klimaautomatik (mit gekühltem Handschuhfach) vorne	Paketinhalt Pack Techno, Pack Techno Plus	P	P	P	
TÜREN & VERGLASUNG	Elektrische Fensterheber vorne (mit Schnellsenktaste)		●	●	●	
	Flügeltüren hinten verblecht		●	-	-	
	Schiebetür rechts, verblecht		●	-	-	
	Hecktüren mit Öffnungswinkel 270°	LL02	300 €	-	-	
	Auftrittstufe bei Schiebetür rechts	KY04	700 €			
Schiebetür seitlich links, verblecht	PC12	500 €	-	-		
SICHERHEIT	ABS, Antiblockiersystem mit Notbremsassistent und ESP, Elektronisches Stabilitätsprogramm, beladungsabhängig (inkl. ASR und Anfahrassistent)		●	●	●	
	Airbag, für Fahrer		●	●	●	
	Elektronische Wegfahrsperre		●	●	●	
	Akustischer Fußgänger Rückfahrwarner		●	-	-	
	Ersatzrad, vollwertig	RS03	200 €	200 €	200 €	
	3-Punkt-Sicherheitsgurte vorne mit pyrotechnischen Gurtstraffern, 2 höhenverstellbare Sicherheitsgurte, Kopfstützen auf allen Plätzen		●	●	●	
	Airbag für Beifahrer (deaktivbar)		●	●	●	
	Seiten- und Vorhangairbags	nicht für DK-Versionen	NF04	600 €	600 €	600 €
	Licht- und Regensensor	Paketinhalt Pack Visibility, Visibility Plus	P	P	P	
	Nebelscheinwerfer mit Abbiegelicht	Paketinhalt Pack Visibility, Visibility Plus	P	P	P	
	Full-LED-Scheinwerfer	Paketinhalt Pack Visibility Plus	P	P	P	
	Tempomat mit Geschwindigkeitsbegrenzer		●	●	●	
	Toter-Winkel-Assistent	Paketinhalt Pack City Plus	P	P	P	
Außenspiegel elektrisch anklappbar		●	●	●		
Reifendruckkontrolle		●	●	●		

SERIEN- UND SONDERAUSSTATTUNGEN



exkl. NoVA und 20% Ust.

Serien- und Sonderausstattungen	Bedingungen	Options-Code	MOVANO			
			Kastenwagen	Pritsche	Fahrgestell	
SCHUTZ	Seitenschutzleisten, rundum		●	-	-	
	Verzurrösen im Laderaumboden (8-10 Stück, je nach Fahrzeuglänge)		●	-	-	
	Trennwand zum Laderaum, verblecht		●	-	-	
	Trennwand zum Laderaum, mit Schiebefenster (empfohlen bei Option "Flügeltüren hinten mit beheizb. Scheiben")	PX09	180 €	-	-	
AUDIO & TELEMATIK	Digitaltachograph	HC09	700 €	700 €	700 €	
	Digital Radio mit Bluetooth Freisprecheinrichtung		●	●	●	
	Navigationssystem inkl. Radio mit Bluetooth Freisprecheinrichtung, Touchscreen, USB, Connected Service	Paketinhalt Pack Techno, Techno Plus	P	P	P	
SITZE	2er Sitzbank, beifahrerseitig		●	●	●	
	4er Sitzbank in der 2. Reihe (bei Pritsche/Fahrgestell Doppelkabine)		-	●	●	
	Fahrersitz mit Armlehne und Lendenwirbelstütze, Staufach, unter dem Fahrersitz		●	●	●	
	Mittlere Lehne vorklappbar (Tischfunktion, Becher-/Zettelhalter)		●	●	●	
	Verstellbare Kopfstützen auf allen Sitzplätzen		●	●	●	
	Einzelstuh für Beifahrer höhenverstellbar, mit Armlehne und Lendenwirbelstütze + Fahrersitz mit Armlehne und Lendenwirbelstütze	WM08	250 €	250 €	250 €	
Sitzheizung für Fahrer	Paketinhalt Pack Winter	P	P	P		
FARBEN	Metallic-Lackierung	0MM0	600 €	600 €	600 €	
	Sonderlackierung*	0ME0	1.300 €	1.300 €	1.300 €	
OPTIONEN FÜR SONDERBESTELLUN	Verstärkte Blattfedern hinten	nur für Heavy/ nicht für BEV	SE08	120 €	120 €	120 €
	Anhängerkupplung mit fixem Kugelkopf	nicht für BEV	AQ03	720 €	720 €	720 € / -
	Anhängerkupplung mit abnehmbarem Kugelkopf (ohne Werkzeug)	nicht für BEV	AQ05	600 €	600 €	-
	Vorbereitung Anhängerkupplung	nicht für BEV	AQ11	250 €	250 €	250 € / -

* serienmäßig / xxx,-- optional / P Teil eines Optionspaketes

FARBEN UND POLSTERUNGEN

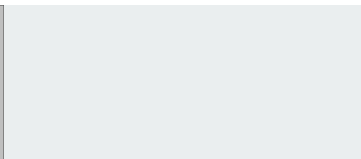
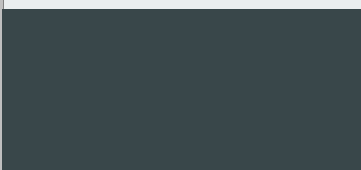
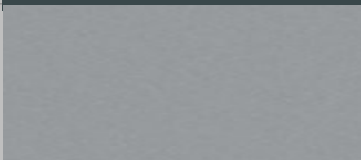
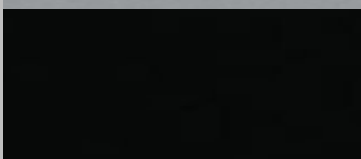
Bestellcode Preis in €
 exkl. MwSt. **KASTENWAGEN,
 PRITSCHEN, FAHRGESTELL**

STANDARD		Icy Weiß	P0PR	ohne Aufpreis	Stoff Crepe "Black" (BTFX)
		Thunder Grau	P02B	600,-	
METALLIC		Artense-Grau	M0F4		
		Graphit-Grau	M0E9		
		Stahl-Grau	M0ZW		

TECHNISCHE DATEN

MOTOR	BlueHDi 120 S&S	BlueHDi 140 S&S	BlueHDi 180 S&S
Abgasnorm	Euro 6e		
Hubraum (cm ³)	2184	2184	2184
Leistung kW (PS) bei U/min	88 (120) / 3500	103 (140) / 3500	130 (180) / 3500
Maximales Drehmoment Nm bei U/min	320 / 1400	bis zu 380 / 1400	bis zu 450/1500
Stop&Start System	●	●	●
KRAFTÜBERTRAGUNG			
Antrieb	Vorderrad		
Schaltgetriebe	6-Gang manuell	6-Gang manuell/ 8-G Automatik	
LENKUNG			
Type	Elektronisch		
Wendekreis zwischen Gehsteigen (m)	12,64 (L2); 13,9 (L2+); 14,4 (L3/L4)		
BREMSEN			
Vorne	Scheiben (innenbelüftet)		
Hinten	Scheiben		
RÄDER			
Reifendimension für Versionen 3000-3500	215/70 R15C		
Reifendimension für Versionen 3000-3500 mit Option Grip Control	225/70 R15C (M&S mit Schneeflockensymbol)		
Reifendimension für Versionen 3500+	215/75 R16C		
Option Grip Control	225/75 R16C (M&S mit Schneeflockensymbol)		

VERBRÄUCHE

MOTOR	BlueHDi 120 S&S	BlueHDi 140 S&S	BlueHDi 180 S&S
VERBRAUCH Kastenwagen¹			
Kombiniert ¹ (l/100km) WLTP	7,9-8,6	7,9-9,6	7,5-10,3
CO2-Emission ¹ kombiniert (g/km) WLTP	209-225	207-255	212-275
Verbrauch Fahrgestell¹			
Kombiniert ¹ (l/100km) WLTP	---	---	n.d.
CO2-Emission ¹ kombiniert (g/km) WLTP	---	---	
VERBRAUCH Pritsche¹			
Kombiniert ¹ (l/100km) WLTP	---	---	7,1-10,5
CO2-Emission ¹ kombiniert (g/km) WLTP	---	---	262-267
Kraftstoff	Diesel		
Tankinhalt ca. (l)	90, ca 19l AdBlue		
FAHRLEISTUNGEN			
Höchstgeschwindigkeit (km/h)	155	160	160
Beschleunigung 0-100 km/h (Sec.)	n.d.		

1) Verbrauchswerte:

Seit dem 1. September 2017 werden bestimmte Neuwagen nach dem weltweit harmonisierten Prüfverfahren für Personenwagen und leichte Nutzfahrzeuge (Worldwide harmonized Light vehicles Test Procedure, WLTP), einem neuen, realistischeren Prüfverfahren zur Messung des Kraftstoffverbrauchs und der Co2-Emissionen, typgenehmigt. Seit dem 1. September 2018 ersetzt WLTP das bisherige NEFZ (Neuer Europäischer Fahrzyklus) Prüfverfahren. Die hier angegebenen Verbrauchs- und Co2-Emissionswerte wurden nach dem gemäß VO (EG) Nr. 715/2007 und VO (EU) Nr. 2017/1151 ermittelt. Diese Werte werden zu Ihrer Information zusätzlich zu den davor genannten offiziellen Verbrauchs- und Co2-Emissionswerten (nach NEFZ) angegeben und sind nicht mit diesen zu verwechseln. Alle NEFZ-Werte finden Sie in der Übersicht der technischen Daten. Wegen der realistischeren Prüfbedingungen sind die nach dem WLTP gemessenen Kraftstoffverbrauchs- und CO2-Emissionswerte in vielen Fällen höher als die nach dem NEFZ gemessenen. Die angegebenen Werte beziehen sich auf ein Fahrzeug in Serienausstattung und sind ausschließlich als Richtwerte zu verstehen. Bitte beachten Sie, dass sich die angegebenen Werte aufgrund unterschiedlicher Spezifikationen oder Sonderausstattungen unterscheiden bzw. erhöhen können. Kraftstoffverbrauch und Co2-Emissionen hängen in der Praxis zudem vom Fahrverhalten und anderen nicht-technischen Faktoren wie z.B. Straßen-, Verkehrs- und Witterungsverhältnissen ab, sodass sich abweichende Werte ergeben können.

TECHNISCHE DATEN Elektroantrieb 110 kWh

	100 kW (136 PS)	
MOTOR	Batterie 110kWh	
Antrieb	Frontantrieb	
Getriebe	Automatik-Elektroantrieb mit fester Getriebeübersetzung und 3 Rekuperationsstufen	
Max. Leistung in kW (PS)	200 (270)	
Max. Drehmoment in Nm	410	
LITHIUM-IONEN-BATTERIE		
Reichweite (in km) nach WLTP	bis zu 430 km	
Stromverbrauch in kWh/100km WLTP, kombi	von 26,2 kWh/100km	54,7 kWh/100km
CO ₂ -Emission in g/km, kombiniert	/	/
BATTERIE-LADEOPTIONEN		
Wall Box (AC), 3-phasig, ca. 11 kW	ca. 11h Std. 45 Min	
Öffentliche Ladestation ca. 150 kW/DC	ca. 55 Min. (80% der Batterie)	
FAHRLEISTUNG (NUR FAHRER)		
Höchstgeschwindigkeit (km/h)	130	
Beschleunigung 0–100 km/h (s)	<10 s	
Reifendimension 3500+	215/75 R16C	

GEWICHTE

Aufbau	LCDV	Gewichts- klasse	Höchstzul. Gesamt- gewicht (kg)	Motor	Masse des Fahrzeugs minimal* (kg)	Nutzlast maximal * (kg)	Max. höchstzulässige Achslast (kg)		Technisch zulässige Gesamtmasse der Fahrzeug- kombination im beladenen Zustand (kg)
							vorne	hinten	
L2H1	2GXE3DHOGKB0A010	30	3000	BlueHDi 120 S&S 6-Gang	2075	925	1680	1650	5500
	2GXE3EHOKKB0A010	33	3300	BlueHDi 140 S&S 6-Gang	2075	1225	1800	1900	5800
	2GXE3FHOK1B0A010	35	3500	BlueHDi 140 S&S EAT8	2135	1365	1870	2000	6000
	2GXE3FHOKKB0A010	35	3500	BlueHDi 140 S&S 6-Gang	2075	1425	1870	2000	6000
L2H2	2GXE3IHOGKB0A010	30	3000	BlueHDi 120 S&S 6-Gang	2100	900	1680	1650	5500
	2GXE3JHOGKB0A010	33	3300	BlueHDi 120 S&S 6-Gang	2100	1200	1800	1900	5800
	2GXE3JHOKKB0A010	33	3300	BlueHDi 140 S&S 6-Gang	2100	1200	1800	1900	5800
	2GXE3LHOKKB0A010	35+	3500	BlueHDi 140 S&S 6-Gang	2140	1360	2100	2400	6500
	2GXE3LHOR1B0A010	35+	3500	BlueHDi 180 S&S EAT8	2160	1340	2100	2400	6500
	2GXE3LHORKB0A010	35+	3500	BlueHDi 180 S&S 6-Gang	2145	1355	2100	2400	6500
L3H2	2GXE5JHOGKB0A010	33	3300	BlueHDi 120 S&S 6-Gang	2150	1150	1800	1900	5800
	2GXE5JHOKKB0A010	33	3300	BlueHDi 140 S&S 6-Gang	2150	1150	1800	1900	5800
	2GXE5LHOK1B0A010	35+	3500	BlueHDi 140 S&S EAT8	2210	1290	2100	2400	6500
	2GXE5LHOKKB0A010	35+	3500	BlueHDi 140 S&S 6-Gang	2190	1310	2100	2400	6500
	2GXE5LHOR1B0A010	35+	3500	BlueHDi 180 S&S EAT8	2210	1290	2100	2400	6500
	2GXE5LHORKB0A010	35+	3500	BlueHDi 180 S&S 6-Gang	2195	1305	2100	2400	6500
L3H3	2GXE5LHYAFB0A010	35+	3500	Batterie 110kWh	2865	635	2100	2400	6500
	2GXE5OHOKKB0A010	35+	3500	BlueHDi 140 S&S 6-Gang	2215	1285	2100	2400	6500
	2GXE5OHOR1B0A010	35+	3500	BlueHDi 180 S&S EAT8	2235	1265	2100	2400	6500
	2GXE5OHYAFB0A010	35+	3500	Batterie 110kWh	2890	610	2100	2400	6500
L4H2	2GXE7LHOKKB0A010	35+	3500	BlueHDi 140 S&S 6-Gang	2235	1265	2100	2400	6500
	2GXE7LHOR1B0A010	35+	3500	BlueHDi 180 S&S EAT8	2255	1245	2100	2400	6500
	2GXE7LHORKB0A010	35+	3500	BlueHDi 180 S&S 6-Gang	2240	1260	2100	2400	6500
	2GXE7LHYAFB0A010	35+	3500	Batterie 110kWh	2910	590	2100	2400	6500
L4H3	2GXE7OHOKKB0A010	35+	3500	BlueHDi 140 S&S 6-Gang	2265	1235	2100	2400	6500
	2GXE7OHOR1B0A010	35+	3500	BlueHDi 180 S&S EAT8	2285	1215	2100	2400	6500
	2GXE7OHORKB0A010	35+	3500	BlueHDi 180 S&S 6-Gang	2270	1230	2100	2400	6500
	2GXE7OHYAFB0A010	35+	3500	Batterie 110kWh	2940	560	2100	2400	6500

Anhängelasten NFZ	3000 (3,0t)	3300 (3,3t)	3500 (3,5t)	3500 (3,5t+ Verstärkt)
Höchstzul. Anhängelast gebremst / ungebremst	2500 / 750		3000 / 750	
Maximale Stützlast Anhänger	100		120	
Max. Dachl. H1 / H2 (incl. Gew. Dachgal. ~50 kg)	150			
Höchstzul. Achslast vorne / hinten	1680 / 1650	1800 / 1900	1870 / 2000	2100 / 2400

*) Die Masse des Fahrzeugs beinhaltet das Leergewicht des Fahrzeugs inkl. Serienausstattung, das Gewicht des Fahrers (Annahme 75kg), sowie das Gewicht eines zu 90% gefüllten Kraftstofftanks. Durch Mehrausstattungen erhöht sich das Leergewicht, wodurch die max. Nutzlast verringert wird.

Alle Angaben (kg) dieser Seite sind Richtwerte auf **Basis der Serienausstattung** und können aufgrund der Vielfalt der Varianten und Optionen teilweise schwanken, insbesondere bei Einzelgenehmigungen. Optionen verändern Eigengewichte und Nutzlasten.

GEWICHTE

	Aufbau	LCDV	Gewichts- klasse	Höchstzul. Gesamt- gewicht (kg)	Motor	Masse des Fahrzeugs minimal* (kg)	Nutzlast maximal * (kg)	Max. höchstzulässige Achslast (kg)		Technisch zulässige Gesamtmasse der Fahrzeug- kombination im beladenen Zustand (kg)
								vorne	hinten	
Pritsche Einzelkabine	L2	2GXE4GHOKKB0GA10	35+	3500	BlueHDi 140 S&S 6-Gang	2085	1415	2100	2400	6500
	L2s	2GXE9GHOK1B0GA10	35+	3500	BlueHDi 140 S&S EAT8	2140	1360	2100	2400	6500
	L2s	2GXE9GHOKKB0GA10	35+	3500	BlueHDi 140 S&S 6-Gang	2120	1380	2100	2400	6500
	L3	2GXE6GHOKKB0GA10	35+	3500	BlueHDi 140 S&S 6-Gang	2140	1360	2100	2400	6500
	L3	2GXE6GHOR1B0GA10	35+	3500	BlueHDi 180 S&S EAT8	2160	1340	2100	2400	6500
	L4	2GXE8GHOKKB0GA10	35+	3500	BlueHDi 140 S&S 6-Gang	2175	1325	2100	2400	6500
	L4	2GXE8GHOR1B0GA10	35+	3500	BlueHDi 180 S&S EAT8	2215	1285	2100	2400	6500
	L4	2GXE8GHORKB0GA10	35+	3500	BlueHDi 180 S&S 6-Gang	2195	1305	2100	2400	6500
	L3	2GXE6GHYAFB0GA10	35+	3500	Batterie 110kWh	2795	705	2100	2400	6500
L4	2GXE8GHYAFB0GA10	35+	3500	Batterie 110kWh	2830	670	2100	2400	6500	
Pritsche Doppelkabine	L2	2GXE4YHOKKB0GA10	35+	3500	BlueHDi 140 S&S 6-Gang	2225	1275	2100	2400	6500
	L3	2GXE6YHOKKB0GA10	35+	3500	BlueHDi 140 S&S 6-Gang	2285	1215	2100	2400	6500
	L3	2GXE6YHYAFB0GA10	35+	3500	Batterie 110kWh	2940	560	2100	2400	6500
	L4	2GXE8YHOKKB0GA10	35+	3500	BlueHDi 140 S&S 6-Gang	2325	1175	2100	2400	6500
	L4	2GXE8YHOR1B0GA10	35+	3500	BlueHDi 180 S&S EAT8	2345	1155	2100	2400	6500

*) Die Masse des unvollständigen Fahrzeugs beinhaltet das Leergewicht des Fahrzeugs inkl. Serienausstattung, das Gewicht des Fahrers (Annahme 75kg), sowie das Gewicht eines zu 90% gefüllten Kraftstofftanks. Durch Mehrausstattungen erhöht sich das Leergewicht, wodurch die max. Nutzlast verringert wird.

Anhängelasten NFZ	3500 (3,5t+ Verstärkt)
Höchstzul. Anhängelast gebremst / ungebremst	3000 / 750
Maximale Stützlast Anhänger	120
Max. Dachl. H1 / H2 (incl. Gew. Dachgal. ~50 kg)	150
Höchstzul. Achslast vorne / hinten	2100 / 2400

*) Die Masse des Fahrzeugs beinhaltet das Leergewicht des Fahrzeugs inkl. Serienausstattung, das Gewicht des Fahrers (Annahme 75kg), sowie das Gewicht eines zu 90% gefüllten Kraftstofftanks. Durch Mehrausstattungen erhöht sich das Leergewicht, wodurch die max. Nutzlast verringert wird.

Alle Angaben (kg) dieser Seite sind Richtwerte auf **Basis der Serienausstattung** und können aufgrund der Vielfalt der Varianten und Optionen teilweise schwanken, insbesondere bei Einzelgenehmigungen. Optionen verändern Eigengewichte und Nutzlasten.



Alle Listenpreise sind unverbindliche Empfehlungen inkl. NoVA und MWSt. Die unverbindlich empfohlenen Preise für Sonderausstattungen gelten bei werkseitigem Einbau bzw. werkseitiger Lieferung. Ihr Opel Partner informiert Sie gerne. Wir behalten uns Änderungen von Konstruktion und Ausstattung vor. Außerhalb Österreichs können Fahrzeugangebot, -technik und -ausstattung abweichen. Opel Fahrzeuge sind mit Komponenten ausgestattet, die von verschiedenen Opel Werken und Zulieferbetrieben nach Opel Qualitätsstandards hergestellt werden. Sämtliche Angaben erfolgen ohne Gewähr. Satz- und Druckfehler vorbehalten. Gilt bis zum Erscheinen einer aktualisierten Ausgabe.

Opel Austria GmbH