

V O L V O

Volvo EC40

Preisliste MY25.5



Download-Druckversion

Die seitenreduzierte Version unserer ausführlichen Web-Preisliste
Volvo EC40 ist papier- und ressourcenschonend.

Modelle/Preise

Volvo EC40

Motor	Single Motor	Single Motor Extended Range
Automatikgetriebe	einstufig	einstufig
Leistung, kW (PS)	175 (238)	185 (252)
Ausstattungslineie	EUR inkl. MwSt. EUR ohne MwSt.	
Core	52.690,00 44.277,31	57.190,00 48.058,82
Plus Dark	56.790,00 47.722,69	59.590,00 50.075,63
Plus Black Edition	58.090,00 48.815,13	60.890,00 51.168,07
Ultra Dark	–	62.190,00 52.260,50
Ultra Black Edition	–	63.490,00 53.352,94
Stromverbrauch kombiniert (WLTP), kWh/100 km	16,7–18,1	16,2–17,5
CO₂-Emission kombiniert (WLTP), g/km	0	0
CO₂-Klasse	A	A
Elektrische Reichweite kombiniert (WLTP), km	445–487	540–584
Ladezeit DC 200 kW Schnellladestation 10%–80%, Min.	26	28
Ladezeit AC 11 kW Wallbox (0%–100%), h	7,0	8,0
Lithium-Ionen-Hochvoltbatterie Speicherkapazität nominal, kWh	70	82

Der Verbrauch und die CO₂-Emissionen eines Fahrzeugs hängen nicht nur von der effizienten Strom- und Kraftstoffausnutzung durch das Fahrzeug ab, sondern werden auch vom Fahrverhalten und anderen nichttechnischen Faktoren beeinflusst.

Allgemeine Hinweise

Alle Preise sind unverbindliche Preisempfehlungen der Volvo Car Germany GmbH.

Die Angaben und Abbildungen in dieser Unterlage zu Aussehen, Leistung, Maß, Gewicht usw. sind unverbindlich und stellen nur eine annähernde Beschreibung dar. Die Abbildungen zeigen teilweise Fahrzeuge mit Sonderausstattung. Es handelt sich nicht um zugesicherte Eigenschaften. Die Produktbeschreibung in dieser Unterlage entspricht dem Stand bei Veröffentlichung. Konstruktions- oder Formänderungen, Abweichungen im Farbton sowie Änderungen des Lieferumfangs seitens des Herstellers bleiben vorbehalten. Bitte erkundigen Sie sich bei dem Volvo Vertragshändler in Ihrer Nähe oder unseren Care by Volvo Kundenberatern über den aktuellen Ausstattungsstand des von Ihnen gewünschten Modells. Sie erreichen uns telefonisch unter +49 221 9393969 oder per Mail an cbv-beratung@volvocars.com.

Das Altfahrzeuggesetz und die darin enthaltene Altfahrzeugverordnung sehen zur Umsetzung der Richtlinie 2000/53/EG über Altfahrzeuge vor, dass der letzte Halter sein Altfahrzeug einer anerkannten Rücknahmestelle oder einem anerkannten Demontagebetrieb überlässt. Dort wird der für die endgültige Stilllegung des Pkw bei der Zulassungsstelle vorzulegende Verwertungsnachweis ausgestellt. Nähere Informationen zur Rücknahme und Verwertung von Altfahrzeugen finden Sie auf: volvocars.de/altfahrzeugverwertung

Garantie:

Es gelten die Volvo Werksgarantiebedingungen entsprechend (einzusehen auf volvocars.de).



Code Scannen ...

... und die Web-Preisliste Volvo EC40 mit erweiterten Informationen ansehen.

[Hier klicken ...](#)

... und die Web-Preisliste Volvo EC40 mit erweiterten Informationen ansehen.

Modelle/Preise

Volvo EC40

Motor	Twin Motor AWD	Twin Motor Performance AWD
Automatikgetriebe	einstufig	einstufig
Leistung, kW (PS)	110 (150) & 190 (258)	135 (183) & 190 (258)
Ausstattungslineie	EUR inkl. MwSt. EUR ohne MwSt.	
Core	61.290,00 51.504,20	–
Plus Dark	63.690,00 53.521,01	64.390,00 54.109,24
Plus Black Edition	64.990,00 54.613,45	65.690,00 55.201,68
Ultra Dark	66.290,00 55.705,88	66.990,00 56.294,12
Ultra Black Edition	67.590,00 56.798,32	68.290,00 57.386,55
Stromverbrauch kombiniert (WLTP), kWh/100 km	17,2–18,7	17,3–18,7
CO₂-Emission kombiniert (WLTP), g/km	0	0
CO₂-Klasse	A	A
Elektrische Reichweite kombiniert (WLTP), km	510–554	510–552
Ladezeit DC 200 kW Schnellladestation 10%–80%, Min.	28	28
Ladezeit AC 11 kW Wallbox (0%–100%), h	8,0	8,0
Lithium-Ionen-Hochvoltbatterie Speicherkapazität nominal, kWh	82	82

Der Verbrauch und die CO₂-Emissionen eines Fahrzeugs hängen nicht nur von der effizienten Strom- und Kraftstoffausnutzung durch das Fahrzeug ab, sondern werden auch vom Fahrverhalten und anderen nichttechnischen Faktoren beeinflusst.



Code Scannen ...

... und die Web-Preisliste Volvo EC40 mit erweiterten Informationen ansehen.

Serienausstattung

Core – Sicherheit & Assistenzsysteme

Acoustic Vehicle Alerting System (AVAS) – akustischer Fußgänger-/Radfahrerschutz durch künstlich generierte Fahrgeräusche im Geschwindigkeitsbereich bis 20 km/h

Airbag für die Beifahrerseite (vorn) abschaltbar

Airbags für Fahrer und Beifahrer mit zweistufigem Auslösesystem, Knieairbag für Fahrer, Seitenairbags für Fahrer und Beifahrer und Kopf-/Schulterairbags für alle Insassen

Aktiv-Sicherheitsgurte mit Gurtstraffer

Anti-Blockier-System (ABS)

Blinkleuchten (LED) in Außenspiegel integriert

Convenient Entry und Start (Fahrzeugstart über die Betätigung des Bremspedals und das Einlegen des Vorwärts- oder Rückwärtsgangs)

Deaktivierung der Hochvoltbatterie im Falle einer Kollision

Einparkhilfe vorn und hinten mit automatischem Bremsengriff (hinten)

Electronic Stability Control (ESC) – Elektronische Stabilitätskontrolle

Elektronische Differentialsperre

Festbremsautomatik (Festbremsmechanismus nach dem Auslösen der Airbags oder der Gurtstraffer, um Folgeunfälle zu verhindern)

Geschwindigkeitsabhängige Servolenkung

Hill Descent Control (HDC) – Bergabfahrassistent

Hill Start Assist (HSA) – Berganfahrassistent

Intelligent Speed Assist

- Intelligenter Geschwindigkeitsassistent

- Warnung beim überschreiten der zulässigen Höchstgeschwindigkeit

Nebelschlussleuchte

Notfall-Bremsleuchten (bei starker Verzögerung schnelles Aufleuchten der Bremsleuchten; bei Geschwindigkeiten unter 10 km/h automatische Aktivierung der Warnblinkanlage)

Panikfunktion (in Funkfernbedienung integriert)

Parkbremse (elektrisch)

Regensensor

Reifendichtmittel mit 12-Volt-Kompressor (Höchstgeschwindigkeit max. 80 km/h)

[Hier klicken ...](#)

... und die Web-Preisliste Volvo EC40 mit erweiterten Informationen ansehen.

Serienausstattung

Core – Sicherheit & Assistenzsysteme

Reifendruckkontrollsystem (mit reifenindividueller Druckverlustmeldung)

Rückfahrkamera

Safety Assistance

- Automatisches Notbremsssystem mit Erkennung von Fahrzeugen, Fahrradfahrern und Fußgängern, inkl. Kreuzungsbremsassistent und Notbremsassistent bei Gegenverkehr
- Connected Safety (cloudbasierte Warnung vor rutschigen Fahrbahnverhältnissen und Fahrzeugen mit eingeschalteter Warnblinkanlage)
- Driver Alert – Aufmerksamkeitswarner
- Geschwindigkeitsbegrenzung (variabel)
- Geschwindigkeitsregelanlage
- Lane Keeping Aid (LKA) – Aktiver Spurhalteassistent
- Oncoming Lane Mitigation (Präventiv-Schutzsystem bei Überfahren der Mittellinie und sich näherndem Gegenverkehr inkl. Lenkeingriff hin zur eigenen Fahrspur)
- Ready to Drive notification
- Road Edge Detection (System zum Schutz vor unbeabsichtigtem Verlassen der Fahrbahn durch Lenk- und Bremsengriffe)
- Road Sign Information (RSI) – Verkehrszeichenerkennung
- Run-off Road Protection (Präventiv-Schutzsystem bei unbeabsichtigtem Verlassen der Straße oder drohenden Überschlägen inkl. Notruf über Volvo On Call und Türentriegelung)

Schleudertrauma-Schutzsystem WHIPS™ inkl. Durchtauchschutz auf allen Sitzplätzen und energieabsorbierender Sitzpolsterungen vorn

Sicherheitslenksäule (adaptiv)

Trailer Stability Assist (TSA) – Vorbereitung für Anhänger-Stabilisierungskontrolle

Verbandskasten und Warndreieck

Verzurrösen (vier) im Gepäckraum

Volvo On Call¹⁾

Alarmierung des Volvo On Call Service-Centers per Knopfdruck sowie zusätzliche Komfortdienste über die Volvo Cars App²⁾

Warnton/-anzeige bei nicht angelegten Sicherheitsgurten (für alle Sitzplätze)

Wegfahrsperre

Zentralverriegelung mit zwei Funkfernbedienungen und integrierten Notschlüsseln inkl. automatischer Verriegelung der Türen während der Fahrt (deaktivierbar)



Code Scannen ...

... und die Web-Preisliste Volvo EC40 mit erweiterten Informationen ansehen.

Serienausstattung

Core – Interieur

Abfallbehälter in Mittelkonsole integriert (herausnehmbar)

Ambientebeleuchtung³⁾ – Erweiterte Innenbeleuchtung mit:

- Ambientebeleuchtung vorn und hinten
- Arbeitsleuchte an der Gepäckraumklappe
- Ausstiegsleuchten vorn und hinten
- beleuchtete Dekoreinlagen (in Armaturentafel und vorderen Türen)
- beleuchtete Türablagen vorn und hinten
- beleuchteter Fußraum vorn und hinten
- Leseleuchten vorn und hinten

Ausklappbarer (Taschen-) Haken am Handschuhfach

Beifahrersitz höhen- und längenverstellbar

Beinauflage einstellbar (manuell) für Fahrer- und Beifahrersitz

Dachhimmel Anthrazit

Durchladeluke hinter der Mittelarmlehne im Fond

Einstiegsleisten aus Aluminium mit EC40 Schriftzug vorn

Fahrersitz höhen- und längenverstellbar inkl. Neigungseinstellung

Fensterheber vorn und hinten elektrisch mit Auto-Down und Auto-Up Funktion

Gepäckraum vorn (31 Liter)

Getränkehalter (zwei) in der Mittelkonsole

Gurthöheneinstellung vorn

Haken für Tragetaschen im Gepäckraum

Induktives Smartphone-Ladesystem (Qi-Standard)

Lädt Smartphones auf einer Ladefläche kabellos auf (Kompatibilität vorausgesetzt)

Innen- und Außenspiegel mit Ablendautomatik

Innenraumbeleuchtung⁴⁾ mit:

Ambientebeleuchtung (weiß) vorn, Begrüßungsbeleuchtung vorn, beleuchtete Make-up-Spiegel auf Fahrer- und Beifahrerseite, Dachhimmel, Fußraum vorn, Gepäckraumbeleuchtung auf beiden Seiten, Handschuhfach, Leseleuchten vorn und hinten

ISOFIX-Aufnahmen für den Beifahrersitz und die äußeren Fondsitze

Kindersicherung für die hinteren Türen (elektrisch)

[Hier klicken ...](#)

... und die Web-Preisliste Volvo EC40 mit erweiterten Informationen ansehen.

Serienausstattung

Core – Interieur

Klimaautomatik mit 2-Zonen-Temperaturregelung

inkl. getrennter Temperaturregelung für Fahrer und Beifahrer, Gebläseautomatik und Luftverteilung inkl. Luftqualitätssystem mit Aktivkohlefilter, inkl. gekühltem Handschuhfach

Komfortöffnung/-schließung der Seitenfenster per Funkfernbedienung

Kopfstützen hinten fixiert

Ladekantenschutz im Gepäckraum aus Edelstahl

Ladekontrollanzeige, eingestellter Stromgrenzwert (ab 6 A) und Ladestand in 10 % Schritten

Lendenwirbelstütze (4-Wege, elektrisch einstellbar) für Fahrer- und Beifahrersitz

Lenkradheizung

Lenksäule höhen- und längenverstellbar

Make-up-Spiegel für Fahrer und Beifahrer (beleuchtet)

Mittelarmlehne hinten mit zwei integrierten Getränkehaltern

Mittelarmlehne vorn mit integriertem Staufach

Multifunktionstasten am Lenkrad

Polsterung Textil (Rivel Chine)

Rücksitze im Verhältnis 40/60 oder komplett umlegbar

Sitzheizung vorn

Sport-Lenkrad

Sprachfunktion

Standheizung mit Timer (elektrisch)

Textilfußmatten (vorn und hinten)

Wärmepumpe

Unterstützung der Klimaanlage sowie beim Erwärmen oder Kühlen der Hochvoltbatterie zur Reichweitenoptimierung

Zwei USB-C-Anschlüsse im Mittelunnel (vorn und hinten)

Serienausstattung

Core – Infotainment und Sound

Android Infotainmentsystem

- 9"-Touchscreen (22,9-cm-Diagonale)
- Bluetooth®⁵-Freisprecheinrichtung inkl. Audiostreaming
- Digitale Fahrzeugbedienungsanleitung
- Digitaler Radioempfang (DAB+)
- Over-the-air Updates (OTA)

Audiosystem High Performance Sound

- 250 Watt Leistung
- 8 Lautsprecher
- Air Woofer Technology™

Digital Services⁶⁾

- Google Services (beinhaltet Google Maps, Google Assistant, Google Play Store und unbegrenztes Datenvolumen⁷⁾)
- Volvo On Call (beinhaltet u.a. die Alarmierung des Volvo On Call Service-Centers per Knopfdruck sowie zusätzliche Komfortdienste über die Volvo Cars App)

Digitale Instrumentierung 2. Gen.

Vollgrafisches 12,3"-Display (31,2-cm-Diagonale) mit zwei variablen Rundinstrumenten und Infodisplay (z. B. für Navigations-Kartenansicht)

Smartphone Integration Apple CarPlay™

Core – Exterieur

19"-5-Speichen Aero-Design Diamantschnitt/Hochglanzschwarz mit Bereifung 235/50 R19 (vorn) und 255/45 R19 (hinten)

Außenspiegel elektrisch einklappbar

Außenspiegel elektrisch einstellbar

Außenspiegel und Heckscheibe beheizbar

Colorverglasung

Dachantenne (Finne)

Dachkantenspoiler

Fully Electric Frontgrill und Grilleinfassung in Wagenfarbe

Heckspoiler

LED-Rückleuchten mit Begrüßungssequenz



Code Scannen ...

... und die Web-Preisliste Volvo EC40 mit erweiterten Informationen ansehen.

[Hier klicken ...](#)

... und die Web-Preisliste Volvo EC40 mit erweiterten Informationen ansehen.

Serienausstattung

Core – Exterieur

LED-Scheinwerfer „Thors Hammer“ mit Fernlichtassistent und integriertem LED-Tagfahrlicht

Optischer Unterfahrschutz vorn und hinten in Hochglanzschwarz

Panorama-Glasdach, feststehend

Seitenfensterzierleiste in Hochglanzschwarz (unten)

Sport-Außenspiegel in Hochglanzschwarz⁸⁾

Sport-Außenspiegel in Onyx Black⁹⁾

Sportliche Front- und Heckschürze

Core – Fully Electric

Ladekabel Typ2/Typ 2 (Mode 3), 6 m Länge, 3-phasig, 32 A (zum Anschluss an eine Ladestation mit Typ 2-Steckervorrichtung)

One Pedal Drive

- Beschleunigung und Verzögerung bis zum Stillstand über das Gaspedal – Aktivierung/Deaktivierung über das Menü
- Rekuperation (Bremsenergierückgewinnung), sobald der Fuß vom Gaspedal genommen wird, zur Optimierung der Reichweite

Core – Care

Garantie

Umfasst 3 Jahre Herstellergarantie auf das Fahrzeug und eine Hochvoltbatteriegarantie bis zu 8 Jahre oder 160.000 km (je nachdem, was zuerst eintritt). Gilt auch bei vorzeitigem Halterwechsel.

Roadside Assistance

Kostenloses Mobilitätsversprechen, 3 Jahre und nahezu in ganz Europa. Umfasst z. B. mechanische oder elektrische Defekte, Reifenprobleme, Verkehrsunfall, bei dem das Fahrzeug so stark beschädigt wurde, dass es verkehrsuntauglich ist usw. Gilt auch bei vorzeitigem Halterwechsel.



Code Scannen ...

... und die Web-Preisliste Volvo EC40 mit erweiterten Informationen ansehen.

Serienausstattung

Plus Dark/Plus Black Edition

(zusätzlich zu bzw. abweichend von Core)

Alarmanlage

mit Bewegungs-/Neigungssensor und Sicherheitsschließung

Driver Assistance

- Adaptive Geschwindigkeitsregelanlage
- Emergency Stop Assist (automatisches Nothaltesystem bei Nichtbeachtung von Warnhinweisen infolge von ausbleibenden Lenk-, Brems- und Beschleunigungsaktivitäten des Fahrers inkl. Aktivierung der Warnblinkanlage und automatischer Bremsung bis zum Stillstand)
- Pilot Assist (Spurführungsassistent mit adaptiver Geschwindigkeitsregelanlage bis zu Geschwindigkeiten von 130 km/h)

Driver Awareness

- Blind Spot Information System (BLIS®) – Totwinkelassistent inkl. Spurwechsel-Warnung vor sich schnell nähernden Fahrzeugen inkl. Lenkeingriff bei Nichtbeachtung der Warnsignale (Lenkeingriff nur bei Twin Motor AWD und Twin Motor Performance AWD)
- Cross Traffic Alert (CTA) – Querverkehrs-Warnung mit Bremseneingriff – Warnung vor sich seitlich nähernden Fahrzeugen, Fahrradfahrern und Fußgängern beim rückwärtigen Ausparken inkl. Bremsung bis zum Stillstand bei Nichtbeachtung der Warnsignale
- Heckaufprallabschwächung – Präventivschutz bei drohenden Heckkollisionen durch schnelles Aufleuchten des Warnblinklichts, Festbremsen des Fahrzeugs und Straffen der Gurte

Erweitertes Luftreinigungssystem mit Feinstaubfilterung nach Luftqualitätsstandard PM2,5

Faltbarer Laderaumboden mit Befestigungssystem für Tragetaschen im Gepäckraum

Gepäckraum-Trennnetz

Heckklappenautomatik (elektrisch)

Keyless Drive (elektronisches Zugangssystem)

mit sensorgesteuerter Heckklappe, beleuchteten Türgriffen und Bodenleuchten

[Hier klicken ...](#)

... und die Web-Preisliste Volvo EC40 mit erweiterten Informationen ansehen.

Serienausstattung

Plus Black Edition – Designelemente (zusätzlich zu bzw. abweichend von Core)

20"-5-Doppelspeichen Design Black Edition Diamantschnitt/Hochglanz-schwarz mit Bereifung 235/45 R20 (vorn) und 255/40 R20 (hinten)

Applikationen am Fahrzeugheck in Hochglanzschwarz

Black Edition Sport-Frontgrill in Hochglanzschwarz

Ultra Dark/Ultra Black Edition (zusätzlich zu bzw. abweichend von Plus)

Audiosystem Premium Sound by Harman Kardon®

- 600 Watt Leistung
- 13 Lautsprecher
- Fresh Air™ Subwoofer
- Dirac Unison™ Soundoptimierung

Kontrastdach in Hochglanzschwarz¹⁰⁾

Elektrisch einstellbarer Fahrer- und Beifahrersitz mit Memoryfunktion für Fahrersitz- und Außenspiegeleinstellungen (in Funkfernbedienung gespeichert)

Kopfstützen der 2. Sitzreihe umlegbar (elektrisch)

Parkkamera mit 360° Surround View inkl. Einparkhilfe vorn, seitlich und hinten mit automatischem Bremsengriff (hinten)

Anmerkungen











- ¹⁾ Für die Funktionen von Volvo On Call ist bereits eine separate SIM-Karte fest und unfallsicher verbaut.
²⁾ Für nähere Informationen besuchen Sie <https://www.volvocars.com/de/v/volvo-cars-app> oder kontaktieren Sie Ihren Volvo Händler.
³⁾ Nur in Verbindung mit den Polsterungen R980, Y980, RN80 oder R8Z0.
⁴⁾ Nur in Verbindung mit der Polsterung R780.
⁵⁾ Bluetooth®-Wortmarke und -Logos sind Eigentum der SIG Inc.
⁶⁾ Der Fahrzeugpreis beinhaltet den Zugang zur Nutzung der Digital Services für einen Zeitraum von 4 Jahren: Google Assistant, Google Maps, Google Play Store, die Volvo-Car-App-Remote-Funktionen und Datenvolumen für die genannten Dienste. Nach Ablauf des Erstabonnements wird Ihnen angeboten, die Digital Services in Ihrem Fahrzeug als separates Abonnement zu verlängern oder ein Abonnement neu abzuschließen, für das Sie fortlaufende Abonnementgebühren bezahlen müssen, wenn Sie weiterhin die Digital Services nutzen möchten. Die Google Services werden von Google LLC bereitgestellt. Der Mobile Daten Service wird von der Deutsche Telekom AG angeboten. Bitte beachten Sie, dass Sie vor der Nutzung die jeweiligen allgemeinen Geschäftsbedingungen akzeptieren müssten.
⁷⁾ Beinhaltet Datenvolumen für Kartenaktualisierungen, App-Downloads und Streaming-Dienste.
⁸⁾ Für alle Außenfarben außer Onyx Black Metallic.
⁹⁾ Nur in Verbindung mit Außenfarbe Onyx Black Metallic.
¹⁰⁾ Dachfarbe in Onyx Black Metallic in Verbindung mit Außenfarbe Onyx Black Metallic.



Code Scannen ...

... und die Web-Preisliste Volvo EC40 mit erweiterten Informationen ansehen.

Außenfarben

	EUR inkl. MwSt. EUR ohne MwSt.	Core	Plus	Ultra	Black Edition ³⁾
Vapour Grey Optionscode: 000740 	0,00 0,00	<input type="radio"/>	<input type="radio"/>	<input type="radio"/>	-
Cloud Blue Optionscode: 000626 	790,00 663,87	<input type="radio"/>	<input type="radio"/>	<input type="radio"/>	-
Crystal White Pearl Optionscode: 000707 	790,00 663,87	<input type="radio"/>	<input type="radio"/>	<input type="radio"/>	-
Onyx Black Metallic Optionscode: 000717 	790,00 663,87 0,00 0,00	<input type="radio"/>	<input type="radio"/>	<input type="radio"/>	<input type="radio"/>
Fusion Red Metallic¹⁾ Optionscode: 000725 	790,00 663,87	<input type="radio"/>	<input type="radio"/>	<input type="radio"/>	-
Sage Green Metallic¹⁾ Optionscode: 000733 	790,00 663,87	<input type="radio"/>	<input type="radio"/>	<input type="radio"/>	-
Fjord Blue Metallic Optionscode: 000734 	790,00 663,87	<input type="radio"/>	<input type="radio"/>	<input type="radio"/>	-
Silver Dawn Metallic Optionscode: 000735 	790,00 663,87	<input type="radio"/>	<input type="radio"/>	<input type="radio"/>	-
Sand Dune Metallic Optionscode: 000743 	790,00 663,87	<input type="radio"/>	<input type="radio"/>	<input type="radio"/>	-
Kontrastdach in Hochglanzschwarz²⁾ Optionscode: 000160 	540,00 453,78	-	<input type="radio"/>	<input checked="" type="radio"/>	<input checked="" type="radio"/>

¹⁾ Nicht in Verbindung mit der Polsterung Y980.

²⁾ Dachfarbe in Onyx Black Metallic in Verbindung mit Außenfarbe Onyx Black Metallic.

³⁾ Preise und Verfügbarkeiten gelten für die Ausstattungslinien Plus Black Edition und Ultra Black Edition.

● = serienmäßig ○ = optional - = nicht verfügbar

[Hier klicken ...](#)

... und die Web-Preisliste Volvo EC40 mit erweiterten Informationen ansehen.

Leichtmetallräder

Felge/Bereifung	KE/NH/ RG ¹⁾	EUR inkl. MwSt. EUR ohne MwSt.	Core	Plus	Ultra	Black Edition ²⁾
19"-5-Speichen Aero-Design Diamantschnitt/ Hochglanzschwarz mit Bereifung (Reifenkategorie A)			●	●	●	–
Vorn: 235/50 R19 8,5 x 19"	A/A/ 71 dB					
Hinten: 255/45 R19 8,5 x 19"	A/A/ 73 dB					
Ganzjahres- bereifung für die Leichtmetall- räder 19"-5-Speichen Aero-Design Ersetzt die serien- mäßige Sommer- bereifung		240,00 201,68	○	○	○	–
Vorn: 235/50 R19	A/B/ 70 dB					
Hinten: 255/45 R19	A/B/ 70 dB					
Optionscode: 001065						

Alle aufgelisteten Reifen unterfallen der Reifenklasse C1 (Pkw).

¹⁾ KE = Kraftstoffeffizienz, NH = Nasshaftung, RG in dB = externes Rollgeräusch.

²⁾ Preise und Verfügbarkeiten gelten für die Ausstattungslinien Plus Black Edition und Ultra Black Edition.

● = serienmäßig ○ = optional – = nicht verfügbar

Hinweis: Alle Modelle sind serienmäßig mit Sommerreifen ausgestattet. Seit dem 4. Dezember 2010 sind Sie in der Bundesrepublik Deutschland gesetzlich verpflichtet, Ihr Fahrzeug winterlichen Witterungsbedingungen anzupassen. Ihr Volvo Händler berät Sie gern.



Code Scannen ...

... und die Web-Preisliste Volvo EC40 mit erweiterten Informationen ansehen.

Leichtmetallräder

Felge/Bereifung	KE/NH/ RG ¹⁾	EUR inkl. MwSt. EUR ohne MwSt.	Core	Plus	Ultra	Black Edition ²⁾
20"-5-Speichen Sport-Design Diamantschnitt/ Hochglanzschwarz mit Bereifung (Reifenkategorie A)		660,00 554,62	○	○	○	–
Vorn: 235/45 R20 8,0 x 20"	A/B/ 71 dB					
Hinten: 255/40 R20 9,0 x 20"	A/B/ 72 dB					
Optionscode: 001185						
20"-5-Doppel- speichen-Design Black Edition Diamantschnitt/ Hochglanzschwarz mit Bereifung (Reifenkategorie A)			–	–	–	●
Vorn: 235/45 R20 8,0 x 20"	A/B/ 71 dB					
Hinten: 255/40 R20 9,0 x 20"	A/B/ 72 dB					

Alle aufgelisteten Reifen unterfallen der Reifenklasse C1 (Pkw).

¹⁾ KE = Kraftstoffeffizienz, NH = Nasshaftung, RG in dB = externes Rollgeräusch.

²⁾ Preise und Verfügbarkeiten gelten für die Ausstattungslinien Plus Black Edition und Ultra Black Edition.

● = serienmäßig ○ = optional – = nicht verfügbar

Hinweis: Alle Modelle sind serienmäßig mit Sommerreifen ausgestattet. Seit dem 4. Dezember 2010 sind Sie in der Bundesrepublik Deutschland gesetzlich verpflichtet, Ihr Fahrzeug winterlichen Witterungsbedingungen anzupassen. Ihr Volvo Händler berät Sie gern.

[Hier klicken ...](#)

... und die Web-Preisliste Volvo EC40 mit erweiterten Informationen ansehen.

Winterkomplettreder

Leichtmetallrder	Dimension/ KE/NH/RG ²⁾	Reifenhersteller	EUR inkl. MwSt. ³⁾ EUR ohne MwSt.
19"-5-Speichen-Design¹⁾ Diamantschnitt/ Schwarz	Vorn: 235/50 R19 103 H/ C/C/72 dB Felge: 7,5 x 19"	Pirelli Scorpion Winter	2.190,00 1.840,34
Teile-Nr.: 32281996 Bestellmenge: 1	Hinten: 255/45 R19 104 H/ C/B/73 dB Felge: 8,5 x 19"		
19"-5-Doppel-speichen-Design¹⁾ Diamantschnitt/ Schwarz	Vorn: 235/50 R19 103 V/ C/B/70 dB Felge: 7,5 x 19"	Nokian Snowproof 2 SUV	2.100,00 1.764,71
Teile-Nr.: 32400745 Bestellmenge: 1	Hinten: 255/45 R19 104 V/ C/B/73 dB Felge: 8,5 x 19"		
19"-5-Doppel-speichen-Design¹⁾ Diamantschnitt/ Schwarz	Vorn: 235/50 R19 103 H/ C/C/72 dB Felge: 7,5 x 19"	Pirelli Scorpion Winter	2.190,00 1.840,34
Teile-Nr.: 32373107 Bestellmenge: 1	Hinten: 255/45 R19 104 H/ C/B/73 dB Felge: 8,5 x 19"		

Alle aufgelisteten Reifen unterfallen der Reifenklasse C1 (Pkw). Bitte beachten Sie auch die entsprechenden Angaben zum Reifenlabel am Ende dieser Preisliste.

¹⁾ Nur für EC40 und EX40 (C40 Recharge Pure Electric und XC40 Recharge Pure Electric).

²⁾ **KE** = Kraftstoffeffizienz, **NH** = Nasshaftung, **RG** in dB = externes Rollgerusch.

³⁾ Alle Preise sind gultig bis 31. Mai 2025 oder solange der Vorrat reicht.

Bitte unbedingt beachten: Beim Wechsel zu einer groreren Reifengröße als werkseitig montiert muss eine neue Software heruntergeladen werden. Diese aktualisiert Geschwindigkeitsmesser, Lenkgetriebe und Reifengröße. Bitte achten Sie immer darauf, welche Reifengröße und Tragfähigkeit in den Fahrzeugpapieren eingetragen ist.

Wichtiger Hinweis

Die Kraftstoffersparung und die Verkehrssicherheit hngen in hohem MaBe von der eigenen Fahrweise ab. Der Kraftstoffverbrauch kann durch umweltschonende Fahrweise erheblich reduziert werden. Zur Verbesserung der Nasshaftung sollte der Reifendruck regelmBig gepruft werden. Der dem Anhalteweg entsprechende Sicherheitsabstand sollte stets eingehalten werden.

Die Volvo Reifengarantie

Beim Kauf von Volvo Winterkomplettredern erhalten Sie zusatzlich die Volvo Reifengarantie. Ob Sie mit Ihren neuen Winterreifen in einen Nagel fahren oder eine Bordsteinkante einmal unsanft erwischen, die Reifengarantie ist 24 Monate fr Sie da. Zum Nachweis erhalten Sie das Original Volvo Garantie-Zertifikat. Informationen ber die Garantiebestimmungen erfragen Sie bitte bei Ihrem Volvo Hndler.



Code Scannen ...

... und die Web-Preisliste Volvo EC40 mit erweiteren Informationen ansehen.

Winterkomplettreder

Leichtmetallrder	Dimension/ KE/NH/RG ²⁾	Reifenhersteller	EUR inkl. MwSt. ³⁾ EUR ohne MwSt.
20"-5-Speichen-Design¹⁾ Diamantschnitt/ Schwarz	Vorn: 235/45 R20 100 V/ B/B/71 dB Felge: 8,0 x 20"	Pirelli Scorpion Winter	2.690,00 2.260,50
Teile-Nr.: 32373108 Bestellmenge: 1	Hinten: 255/40 R20 101 V/ C/B/71 dB Felge: 9,0 x 20"		
20"-5-Speichen-Design¹⁾ Diamantschnitt/ Schwarz	Vorn: 235/45 R20 100 V/ C/B/71 dB Felge: 8,0 x 20"	Continental TS 870 P	2.690,00 2.260,50
Teile-Nr.: 32400794 Bestellmenge: 1	Hinten: 255/40 R20 101 V/ C/B/71 dB Felge: 9,0 x 20"		

Alle aufgelisteten Reifen unterfallen der Reifenklasse C1 (Pkw). Bitte beachten Sie auch die entsprechenden Angaben zum Reifenlabel am Ende dieser Preisliste.

¹⁾ Nur fr EC40 und EX40 (C40 Recharge Pure Electric und XC40 Recharge Pure Electric).

²⁾ **KE** = Kraftstoffeffizienz, **NH** = Nasshaftung, **RG** in dB = externes Rollgerusch.

³⁾ Alle Preise sind gultig bis 31. Mai 2025 oder solange der Vorrat reicht.

Bitte unbedingt beachten: Beim Wechsel zu einer groreren Reifengröße als werkseitig montiert muss eine neue Software heruntergeladen werden. Diese aktualisiert Geschwindigkeitsmesser, Lenkgetriebe und Reifengröße. Bitte achten Sie immer darauf, welche Reifengröße und Tragfähigkeit in den Fahrzeugpapieren eingetragen ist.

Wichtiger Hinweis

Die Kraftstoffersparung und die Verkehrssicherheit hngen in hohem MaBe von der eigenen Fahrweise ab. Der Kraftstoffverbrauch kann durch umweltschonende Fahrweise erheblich reduziert werden. Zur Verbesserung der Nasshaftung sollte der Reifendruck regelmBig gepruft werden. Der dem Anhalteweg entsprechende Sicherheitsabstand sollte stets eingehalten werden.

Die Volvo Reifengarantie

Beim Kauf von Volvo Winterkomplettredern erhalten Sie zusatzlich die Volvo Reifengarantie. Ob Sie mit Ihren neuen Winterreifen in einen Nagel fahren oder eine Bordsteinkante einmal unsanft erwischen, die Reifengarantie ist 24 Monate fr Sie da. Zum Nachweis erhalten Sie das Original Volvo Garantie-Zertifikat. Informationen ber die Garantiebestimmungen erfragen Sie bitte bei Ihrem Volvo Hndler.

[Hier klicken ...](#)

... und die Web-Preisliste Volvo EC40 mit erweiteren Informationen ansehen.

Winterkomplettreder

Leichtmetallrder	Dimension/ KE/NH/RG ²⁾	Reifenhersteller	EUR inkl. MwSt. ³⁾ EUR ohne MwSt.
20"-5-Speichen- Design Black Edition¹⁾	Vorn: 235/45 R20 100 V/ B/B/71 dB Felge: 8,0 x 20"	Pirelli Scorpion Winter	2.690,00 2.260,50
	Teile-Nr.: 32438150 Bestellmenge: 1	Hinten: 255/40 R20 101 V/ C/B/71 dB Felge: 9,0 x 20"	
20"-5-Speichen- Design Black Edition¹⁾	Vorn: 235/45 R20 100 V/ C/B/71 dB Felge: 8,0 x 20"	Continental TS 870 P	2.690,00 2.260,50
	Teile-Nr.: 32438151 Bestellmenge: 1	Hinten: 255/40 R20 101 V/ C/B/71 dB Felge: 9,0 x 20"	

Alle aufgelisteten Reifen unterfallen der Reifenklasse C1 (Pkw). Bitte beachten Sie auch die entsprechenden Angaben zum Reifenlabel am Ende dieser Preisliste.

¹⁾ Nur für EC40 und EX40 (C40 Recharge Pure Electric und XC40 Recharge Pure Electric).

²⁾ **KE** = Kraftstoffeffizienz, **NH** = Nasshaftung, **RG** in dB = externes Rollgerusch.

³⁾ Alle Preise sind gultig bis 31. Mai 2025 oder solange der Vorrat reicht.

Bitte unbedingt beachten: Beim Wechsel zu einer größerer Reifengröße als werkseitig montiert muss eine neue Software heruntergeladen werden. Diese aktualisiert Geschwindigkeitsmesser, Lenkgetriebe und Reifengröße. Bitte achten Sie immer darauf, welche Reifengröße und Tragfähigkeit in den Fahrzeugpapieren eingetragen ist.

Wichtiger Hinweis

Die Kraftstoffersparung und die Verkehrssicherheit hngen in hohem MaÙe von der eigenen Fahrweise ab. Der Kraftstoffverbrauch kann durch umweltschonende Fahrweise erheblich reduziert werden. Zur Verbesserung der Nasshaftung sollte der Reifendruck regelmäÙig geprüf werden. Der dem Anhalteweg entsprechende Sicherheitsabstand sollte stets eingehalten werden.

Die Volvo Reifengarantie

Beim Kauf von Volvo Winterkomplettreder erhalten Sie zusätzlich die Volvo Reifengarantie. Ob Sie mit Ihren neuen Winterreifen in einen Nagel fahren oder eine Bordsteinkante einmal unsanft erwischen, die Reifengarantie ist 24 Monate für Sie da. Zum Nachweis erhalten Sie das Original Volvo Garantie-Zertifikat. Informationen über die Garantiebestimmungen erfragen Sie bitte bei Ihrem Volvo Händler.



Code Scannen ...

... und die Web-Preisliste Volvo EC40 mit erweiterten Informationen ansehen.

Innenraumdesign

Textil (Rivel Chine)

inkl. Mittelarmlehne hinten

EUR inkl. MwSt.
EUR ohne MwSt.

R780

Polsterung: Anthrazit
Innendesign: Anthrazit
Teppich: Anthrazit
Dachhimmel: Anthrazit
Dekoreinlage: Origin

Core

SerienmäÙig

Plus

SerienmäÙig

Ultra

SerienmäÙig

[Hier klicken ...](#)

... und die Web-Preisliste Volvo EC40 mit erweiterten Informationen ansehen.

Innenraumdesign

Connect Textil/Microtech (Ledernachbildung)

inkl. Mittelarmlehne hinten

EUR inkl. MwSt.
EUR ohne MwSt.

R980

Polsterung: Anthrazit
Innendesign: Anthrazit
Teppich: Anthrazit
Dachhimmel: Anthrazit
Dekoreinlage hintergrundbeleuchtet: Topography

1.550,00
1.302,52

Core

Plus

Ultra

Innenraumdesign

Connect Textil/Microtech (Ledernachbildung)

inkl. Mittelarmlehne hinten

EUR inkl. MwSt.
EUR ohne MwSt.

Y980^{1) 2)}

Polsterung: Anthrazit
Innendesign: Fjord Blue
Teppich: Fjord Blue
Dachhimmel: Anthrazit
Dekoreinlage hintergrundbeleuchtet: Topography

1.750,00
1.470,59

Core

Plus

Ultra/bei Auswahl des Business-Pakets

/200,00
168,07

¹⁾ Nicht in Verbindung mit den Außenfarben Fusion Red Metallic und Sage Green Metallic.
²⁾ Nicht in Verbindung mit den Ausstattungslinien Plus Black Edition und Ultra Black Edition.



Code Scannen ...

... und die Web-Preisliste Volvo EC40 mit erweiterten Informationen ansehen.

[Hier klicken ...](#)

... und die Web-Preisliste Volvo EC40 mit erweiterten Informationen ansehen.

Innenraumdesign

Microtech (Ledernachbildung) inkl. Mittelarmlehne hinten	EUR inkl. MwSt. EUR ohne MwSt.
RN80 Polsterung: Anthrazit Innendesign: Anthrazit Teppich: Anthrazit Dachhimmel: Anthrazit Dekoreinlage hintergrundbeleuchtet: Topography	1.900,00 1.596,64
Core	<input type="radio"/>
Plus	<input type="radio"/>
Ultra	<input type="radio"/>

Innenraumdesign

Microtech (Ledernachbildung) inkl. Mittelarmlehne hinten	EUR inkl. MwSt. EUR ohne MwSt.
RND0 Polsterung: Grau Innendesign: Anthrazit Teppich: Anthrazit Dachhimmel: Anthrazit Dekoreinlage hintergrundbeleuchtet: Drift Wood	1.900,00 1.596,64
Core	<input type="radio"/>
Plus	<input type="radio"/>
Ultra	<input type="radio"/>



Code Scannen ...

... und die Web-Preisliste Volvo EC40 mit erweiterten Informationen ansehen.

[Hier klicken ...](#)

... und die Web-Preisliste Volvo EC40 mit erweiterten Informationen ansehen.

Innenraumdesign

Tailored Wool¹⁾

inkl. Mittelarmlehne hinten

EUR inkl. MwSt.

EUR ohne MwSt.

R8Z0

Polsterung: Hellgrau

Innendesign: Anthrazit

Teppich: Anthrazit

Dachhimmel: Anthrazit

Dekoreinlage hintergrundbeleuchtet: Topography

2.250,00

1.890,76

Core



Plus



Ultra



¹⁾In Verbindung mit der Polsterung Tailored Wool ist der Schalthebel aus schwedischem Kristallglas.



Code Scannen ...

... und die Web-Preisliste Volvo EC40 mit erweiterten Informationen ansehen.

Ausstattungs Pakete

Business-Paket

Ausstattungslineie Core

EUR inkl. MwSt.

EUR ohne MwSt.

Driver Assistance

- Adaptive Geschwindigkeitsregelanlage
- Emergency Stop Assist (automatisches Nothaltesystem bei Nichtbeachtung von Warnhinweisen infolge von ausbleibenden Lenk-, Brems- und Beschleunigungsaktivitäten des Fahrers inkl. Aktivierung der Warnblinkanlage und automatischer Bremsung bis zum Stillstand)
- Pilot Assist (Spurführungsassistent mit adaptiver Geschwindigkeitsregelanlage bis zu Geschwindigkeiten von 130 km/h)

Driver Awareness

- Blind Spot Information System (BLIS®) – Totwinkelassistent inkl. Spurwechsel-Warnung vor sich schnell nähernden Fahrzeugen inkl. Lenkeingriff bei Nichtbeachtung der Warnsignale (Lenkeingriff nur bei Twin Motor AWD und Twin Motor Performance AWD)
- Cross Traffic Alert (CTA) – Querverkehrs-Warnung mit Bremsengriff – Warnung vor sich seitlich nähernden Fahrzeugen, Fahrradfahrern und Fußgängern beim rückwärtigen Ausparken inkl. Bremsung bis zum Stillstand bei Nichtbeachtung der Warnsignale
- Heckaufprallabschwächung – Präventivschutz bei drohenden Heckkollisionen durch schnelles Aufleuchten des Warnblinklichts, Festbremsen des Fahrzeugs und Straffen der Gurte

Parkkamera mit 360° Surround View

inkl. Einparkhilfe vorn, seitlich und hinten mit automatischem Bremsengriff (hinten)

Seiten- und Heckfenster abgedunkelt

(ab B-Säule)

Core

1.200,00

1.008,40

[Hier klicken ...](#)

... und die Web-Preisliste Volvo EC40 mit erweiterten Informationen ansehen.

Ausstattungs Pakete

Business-Paket

Ausstattungslinien Plus Dark/ Plus Black Edition

EUR inkl. MwSt.
EUR ohne MwSt.

Audiosystem Premium Sound by Harman Kardon®

- 600 Watt Leistung
- 13 Lautsprecher
- Fresh Air™ Subwoofer
- Dirac Unison™ Soundoptimierung

LED-Nebelscheinwerfer

(im Frontspoiler integriert)

Parkkamera mit 360° Surround View

inkl. Einparkhilfe vorn, seitlich und hinten mit automatischem Bremsengriff (hinten)

Pixel-LED-Scheinwerfer „Thors Hammer“

mit erweitertem Fernlicht, dynamischem Kurvenlicht, intelligentem Fernlichtassistenten mit adaptiver Leuchtweitenregulierung, integriertem LED-Tagfahrlicht und Begrüßungssequenz

Scheinwerferreinigungsanlage

Seiten- und Heckfenster abgedunkelt

(ab B-Säule)

Plus

1.700,00
1.428,57

Ausstattungs Pakete

Business-Paket

Ausstattungslinien Ultra Dark/ Ultra Black Edition

EUR inkl. MwSt.
EUR ohne MwSt.

Connect Textil/Microtech (Ledernachbildung)¹⁾

inkl. Mittelarmlehne hinten

LED-Nebelscheinwerfer

(im Frontspoiler integriert)

Pixel-LED-Scheinwerfer „Thors Hammer“

mit erweitertem Fernlicht, dynamischem Kurvenlicht, intelligentem Fernlichtassistenten mit adaptiver Leuchtweitenregulierung, integriertem LED-Tagfahrlicht und Begrüßungssequenz

Scheinwerferreinigungsanlage

Seiten- und Heckfenster abgedunkelt

(ab B-Säule)

Ultra

1.810,00
1.521,01

¹⁾ Mit Polsterung R980 – austauschbar mit Polsterung Y980 (in Verbindung mit Ausstattungslinie Ultra Dark).



Code Scannen ...

... und die Web-Preisliste Volvo EC40 mit erweiterten Informationen ansehen.

[Hier klicken ...](#)

... und die Web-Preisliste Volvo EC40 mit erweiterten Informationen ansehen.

Ausstattungs Pakete

Fahrerassistenz-Paket

EUR inkl. MwSt.
EUR ohne MwSt.

Driver-Assistance

- Adaptive Geschwindigkeitsregelanlage
- Emergency Stop Assist (automatisches Nothaltesystem bei Nichtbeachtung von Warnhinweisen infolge von ausbleibenden Lenk-, Brems- und Beschleunigungsaktivitäten des Fahrers inkl. Aktivierung der Warnblinkanlage und automatischer Bremsung bis zum Stillstand)
- Pilot Assist (Spurführungsassistent mit adaptiver Geschwindigkeitsregelanlage bis zu Geschwindigkeiten von 130 km/h)

Driver Awareness

- Blind Spot Information System (BLIS®) – Totwinkelassistent inkl. Spurwechsel-Warnung vor sich schnell nähernden Fahrzeugen inkl. Lenkeingriff bei Nichtbeachtung der Warnsignale (Lenkeingriff nur bei Twin Motor AWD und Twin Motor Performance AWD)
- Cross Traffic Alert (CTA) – Querverkehrs-Warnung mit Bremsengriff – Warnung vor sich seitlich nähernden Fahrzeugen, Fahrradfahrern und Fußgängern beim rückwärtigen Ausparken inkl. Bremsung bis zum Stillstand bei Nichtbeachtung der Warnsignale
- Heckaufprallabschwächung – Präventivschutz bei drohenden Heckkollisionen durch schnelles Aufleuchten des Warnblinklichts, Festbremsen des Fahrzeugs und Straffen der Gurte

Core	1.150,00 966,39
Plus	Serienausstattung
Ultra	Serienausstattung

Ausstattungs Pakete

Licht-Paket

EUR inkl. MwSt.
EUR ohne MwSt.

LED-Nebelscheinwerfer (im Frontspoiler integriert)

Pixel-LED-Scheinwerfer „Thors Hammer“ mit erweitertem Fernlicht, dynamischem Kurvenlicht, intelligentem Fernlichtassistenten mit adaptiver Leuchtweitenregulierung, integriertem LED-Tagfahrlicht und Begrüßungssequenz

Scheinwerferreinigungsanlage

Core	1.450,00 1.218,49
Plus	1.450,00 1.218,49
Ultra	1.450,00 1.218,49

Sitzkomfort-Paket

EUR inkl. MwSt.
EUR ohne MwSt.

Elektrisch einstellbarer Beifahrersitz

Elektrisch einstellbarer Fahrersitz mit Memoryfunktion für Fahrersitz- und Außenspiegelaufstellung (in Funkfernbedienung gespeichert)

Kopfstützen der 2. Sitzreihe umlegbar (elektrisch)

Core	–
Plus	950,00 798,32
Ultra	Serienausstattung



Code Scannen ...

... und die Web-Preisliste Volvo EC40 mit erweiterten Informationen ansehen.

[Hier klicken ...](#)

... und die Web-Preisliste Volvo EC40 mit erweiterten Informationen ansehen.

Sonderausstattung

Sicherheit & Assistenzsysteme		EUR inkl. MwSt. EUR ohne MwSt.
Alarmanlage mit Bewegungs-/Neigungssensor und Sicherheitsschließung Optionscode: 000140		
Core		480,00 403,36
Plus	Serienausstattung	
Ultra	Serienausstattung	

Infotainment & Sound		EUR inkl. MwSt. EUR ohne MwSt.
Audiosystem Premium Sound by Harman Kardon® - 600 Watt Leistung - 13 Lautsprecher - Fresh Air™ Subwoofer - Dirac Unison™ Soundoptimierung Optionscode: 001033		
Core		—
Plus		660,00 554,62
Ultra	Serienausstattung	

Sonderausstattung

Exterieur		EUR inkl. MwSt. EUR ohne MwSt.
Seiten- und Heckfenster abgedunkelt (ab B-Säule) Optionscode: 000179		
Core		390,00 327,73
Plus		390,00 327,73
Ultra		390,00 327,73

Beladen & Verstauen		EUR inkl. MwSt. EUR ohne MwSt.
Anhängerkupplung (semielektrisch) Optionscode: 001028		
Core		960,00 806,72
Plus		960,00 806,72
Ultra		960,00 806,72



Code Scannen ...

... und die Web-Preisliste Volvo EC40 mit erweiterten Informationen ansehen.

[Hier klicken ...](#)

... und die Web-Preisliste Volvo EC40 mit erweiterten Informationen ansehen.

Original Volvo Zubehör für Ihr Original.

Mit unserem Zubehör können Sie sich Ihren Volvo zusammenstellen, der perfekt auf Ihr Leben abgestimmt ist. Unser Zubehör macht Ihr Leben leichter und Ihren Volvo noch vielseitiger – schließlich überzeugt es nicht nur optisch, sondern auch mit seiner Funktionalität.

Unser Original Volvo Zubehör wurde mit Blick auf Nachhaltigkeit hergestellt, geprüft und auf Ihren Volvo zugeschnitten, damit es perfekt passt und zuverlässig funktioniert.

Erkunden Sie unser umfangreiches Angebot an Zubehör und Lifestyle-Artikeln. Das Original Zubehör für Ihren Volvo finden Sie bei Ihrem Volvo Händler und unter <https://accessories.volvocars.com/de-de>.

Wallbox 22 kW

Die neue Wallbox in der Basis-Ausführung. Einstellbare Leistung bis 22 kW, fest angeschlossenes Kabel mit 4,5 Meter Länge. Integriertes RFID ermöglicht Zugangskontrolle. Zwei Tags im Lieferumfang enthalten. LAN, WLAN, 4G/LTE fähig, OCPP, EEBUS, Modbus TCP, Web App. Einbindung in die Volvo Cars App möglich. Auch für den Außenbereich geeignet, IP55/K10. In Verbindung mit dem von Volvo angebotenen Smart Meter ist auch Load Balancing möglich. Preis ohne Einbaukosten. Die Installation sollte durch einen qualifizierten Elektroinstallateur erfolgen.

Teile-Nr.: 32411400

EUR inkl. MwSt. 899,00
EUR ohne MwSt. 755,46



Code Scannen ...

... und die Web-Preisliste Volvo EC40 mit erweiterten Informationen ansehen.



Fahrradträger für Anhängerkupplung, faltbar (2 Räder) „Fix4Bike“

Für den Transport von bis zu zwei Fahrrädern geeignet. Modernes Aluminiumdesign, 13-poliger Anschluss. Auch in beladenem Zustand abklippbar. Abschließbar, Schlösser inklusive. Niedriges Eigengewicht und hohe Tragfähigkeit von 2 x 30 kg. Dank ausgeklügeltem Faltmechanismus einfach und kompakt zusammenklappbar und dadurch gut zu verstauen. Nur in Verbindung mit einer Anhängerkupplung. Kann mit einer Laderampe ergänzt werden. Mit dem neuen, besonders sicheren Befestigungssystem „Fix4Bike“.

Teile-Nr.: 32296439

EUR inkl. MwSt. 699,00
EUR ohne MwSt. 587,39

Trittbretter

Exklusive und puristische Trittbretter, die die kraftvolle Optik des Fahrzeugs unterstreichen. Sie erleichtern den Ein- und Ausstieg sowie die Beladung des Daches. Die Trittbretter werden aus gebürstetem Edelstahl hergestellt und sind mit rutschhemmender Gummiprofilierung versehen. Nicht in Verbindung mit Schmutzfängern vorn. (Dieses Zubehör unterliegt den gesetzlichen Regelungen nach der Straßenverkehrs-Zulassungsordnung (StVZO). Eine Eintragung in die Fahrzeugpapiere durch eine technische Prüforganisation kann hier erforderlich sein.) Preis ohne Einbaukosten.

Teile-Nr.: 32288054

EUR inkl. MwSt. 1.000,00
EUR ohne MwSt. 840,34



[Hier klicken ...](#)

... und die Web-Preisliste Volvo EC40 mit erweiterten Informationen ansehen.

Volvo Pro Full Service

Bereits die Basismodule von Volvo Pro Full Service werden unterschiedlichen Service-Bedürfnissen gerecht. Durch die Kombination mit den Zusatzmodulen (z. B. Reifen und Räder) erhält Ihr persönliches Konzept seinen individuellen Zuschnitt.	Laufzeit bis zu 60 Monate	Laufleistung p. a.	EC40 Monatliche Rate EUR inkl. MwSt. EUR ohne MwSt.
Basismodul 1 „Wartung nach Herstellervorgaben“ Das Basismodul 1 „Wartung nach Herstellervorgaben“ bietet Ihnen eine solide Sicherheitsgrundlage. Darin enthalten sind sämtliche während der Vertragslaufzeit von Volvo vorgeschriebenen Wartungen. ¹⁾	24 Monate	20.000 km	14,00 11,76
	24 Monate	30.000 km	14,00 11,76
	36 Monate	20.000 km	9,00 7,56
	36 Monate	30.000 km	9,00 7,56
Basismodul 1Plus „Wartung und Verschleiß“ Aufbauend auf dem Basismodul 1 werden alle notwendigen Verschleißreparaturen durchgeführt wie z. B. der Ersatz von Bremsbelägen und -scheiben, Scheibenwischerblättern und die Wartung der Klimaanlage. ¹⁾	24 Monate	20.000 km	36,00 30,25
	24 Monate	30.000 km	36,00 30,25
	36 Monate	20.000 km	24,00 20,17
	36 Monate	30.000 km	24,00 20,17

Volvo Schweden Garantie⁴⁾

	Laufzeit bis zu 10 Jahre nach Erstzulassung	Prämienübersicht ³⁾ EUR Volvo Schweden Garantie⁴⁾ Plus Reparaturkosten- versicherung
Volvo Schweden Garantie⁴⁾ Die Volvo Schweden Garantie ⁴⁾ Plus bietet eine optimale Deckung nahezu auf dem Niveau der Herstellergarantie ¹⁾ , bis auf wenige Ausnahmen wie z. B. Verschleißteile.	12 Monate ²⁾	399,00
	24 Monate ²⁾	879,00
	36 Monate ²⁾	1.369,00
	Verlängerung um 1 Jahr für Fahrzeuge bis 84 Monate, max. 200.000 km nach Erstzulassung	n. a.
	Verlängerung um 1 Jahr für Fahrzeuge ab dem 85. bis einschließlich 120. Monat, max. 200.000 km nach Erstzulassung	n. a.

Stand: Januar 2024

¹⁾ Weitere Informationen zu Volvo Pro Full Service und Volvo Schweden Garantie finden Sie unter volvocars.de/volvopro

²⁾ Preise gelten für Fahrzeuge bis 60.000 km Laufleistung und 24 Monate ab Erstzulassung. Für Fahrzeuge über 60.000 km und über 24 Monate wenden Sie sich bitte an Ihren Volvo Partner.

³⁾ Prämien inklusive gesetzlich gültiger Versicherungssteuer.

⁴⁾ Reparaturkostenversicherung gemäß näheren Bedingungen der CG Car-Garantie Versicherungs-AG.



Code Scannen ...

... und die Web-Preisliste Volvo EC40 mit erweiterten Informationen ansehen.

[Hier klicken ...](#)

... und die Web-Preisliste Volvo EC40 mit erweiterten Informationen ansehen.

Technische Daten

Übersicht

Single Motor

Vollelektrisch

Automatikgetriebe einstufig
Leistung 175 kW (238 PS)
Reichweite (WLTP) 445 – 487 km
Beschleunigung 0–100 km/h 7,3 s
Höchstgeschwindigkeit 180 km/h

Single Motor Extended Range

Vollelektrisch

Automatikgetriebe einstufig
Leistung 190 kW (258 PS)
Reichweite (WLTP) 540 – 584 km
Beschleunigung 0–100 km/h 7,3 s
Höchstgeschwindigkeit 180 km/h

Twin Motor AWD

Vollelektrisch

Automatikgetriebe einstufig
Leistung 110 kW (150 PS) &
190 kW (258 PS)
Reichweite (WLTP) 510 – 554 km
Beschleunigung 0–100 km/h 4,7 s
Höchstgeschwindigkeit 180 km/h

Twin Motor Performance AWD

Vollelektrisch

Automatikgetriebe einstufig
Leistung 135 kW (183 PS) &
190 kW (258 PS)
Reichweite (WLTP) 510 – 552 km
Beschleunigung 0–100 km/h 4,6 s
Höchstgeschwindigkeit 180 km/h

Technische Daten

Übersicht

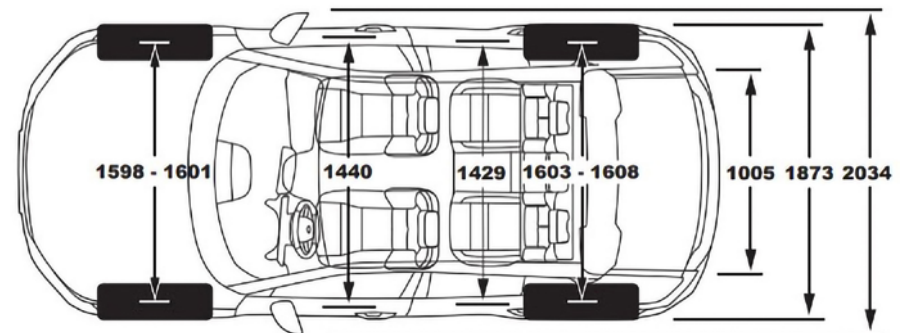
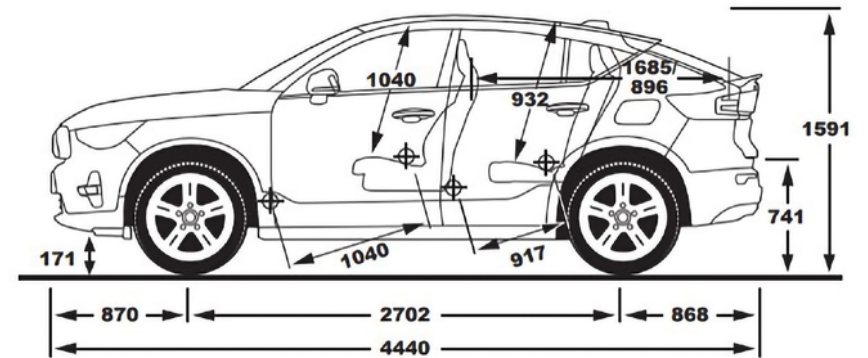

Code Scannen ...

... und die Web-Preisliste Volvo EC40 mit erweiterten Informationen ansehen.

[Hier klicken ...](#)

... und die Web-Preisliste Volvo EC40 mit erweiterten Informationen ansehen.

Technische Daten

Ausführliche Daten

		Single Motor	Single Motor Extended Range
Antrieb			
Motor		Elektromotor	Elektromotor
Max. Leistung bei Motordrehzahl	kW (PS) Umin ⁻¹	175 (238) 4500	185 (252) 6000
Max. Drehmoment bei Motordrehzahl	Nm Umin ⁻¹	420 0–3000	420 0–4300
Automatikgetriebe		einstufig	einstufig
Antriebsart		Hinterrad	Hinterrad

Fahrleistungen¹⁾			
Beschleunigung 0–100 km/h	s	7,3	7,3
Höchstgeschwindigkeit	km/h	180	180

Stromverbrauch und CO₂-Emissionswerte gemäß WLTP²⁾			
Stromverbrauch kombiniert	kWh/100 km	16,7–18,1	16,2–17,5
CO ₂ -Emission kombiniert	g/km	0	0
CO ₂ -Klasse		A	A
Elektrische Reichweite kombiniert (WLTP)	km	445–487	540–584

¹⁾ Bei serienmäßiger Ausstattung.

²⁾ Der Verbrauch und die CO₂-Emissionen eines Fahrzeugs hängen nicht nur von der effizienten Strom- und Kraftstoffausnutzung durch das Fahrzeug ab, sondern werden auch vom Fahrverhalten und anderen nichttechnischen Faktoren beeinflusst.



Code Scannen ...

... und die Web-Preisliste Volvo EC40 mit erweiterten Informationen ansehen.

Technische Daten

Ausführliche Daten

		Twin Motor AWD	Twin Motor Performance AWD
Antrieb			
Motor		Elektromotor	Elektromotor
Max. Leistung bei Motordrehzahl	kW (PS) Umin ⁻¹	110 (150) & 190 (258) 8000/6000	135 (183) & 190 (258) 6000/6000
Max. Drehmoment bei Motordrehzahl	Nm Umin ⁻¹	250 & 420 0–4200/ 0–4400	250 & 420 0–5200/ 0–4400
Automatikgetriebe		einstufig	einstufig
Antriebsart		Allrad	Allrad

Fahrleistungen¹⁾			
Beschleunigung 0–100 km/h	s	4,7	4,6
Höchstgeschwindigkeit	km/h	180	180

Stromverbrauch und CO₂-Emissionswerte gemäß WLTP²⁾			
Stromverbrauch kombiniert	kWh/100 km	17,2–18,7	17,3–18,7
CO ₂ -Emission kombiniert	g/km	0	0
CO ₂ -Klasse		A	A
Elektrische Reichweite kombiniert (WLTP)	km	510–554	510–552

¹⁾ Bei serienmäßiger Ausstattung.

²⁾ Der Verbrauch und die CO₂-Emissionen eines Fahrzeugs hängen nicht nur von der effizienten Strom- und Kraftstoffausnutzung durch das Fahrzeug ab, sondern werden auch vom Fahrverhalten und anderen nichttechnischen Faktoren beeinflusst.

[Hier klicken ...](#)

... und die Web-Preisliste Volvo EC40 mit erweiterten Informationen ansehen.

Technische Daten

Ausführliche Daten

		Single Motor	Single Motor Extended Range
Hochvoltbatterie			
Akkumulatortyp		Lithium-Ionen	Lithium-Ionen
Max. Betriebsspannung	Volt	400	400
Speicherkapazität nominal/nutzbar	kWh	70/67	82/79
Max. Ladeleistung DC ³⁾	kW	180	205
Onboard Charger	kW	11	11
Ladezeit DC ³⁾ 200 kW Schnellladestation 10%–80%	Min.	26	28
Ladezeit AC ⁴⁾ 11 kW Wallbox (0%–100%)	h	7,0	8,0
Batterie-Garantie ⁵⁾	Jahre/km	8 od. 160.000	8 od. 160.000

Serienbereifung (Sommerreifen)		
Vorn	235/50 R19	235/50 R19
Hinten	255/45 R19	255/45 R19
Reifenkategorie	A	A

³⁾ DC = Direct Current (engl.), Ladevorgang mit Gleichstrom.

⁴⁾ AC = Alternating Current (engl.), Ladevorgang mit Wechselstrom.

⁵⁾ Hochvoltbatteriegarantie bis zu 8 Jahre oder 160.000 km (je nachdem, was zuerst eintritt).



Code Scannen ...

... und die Web-Preisliste Volvo EC40 mit erweiterten Informationen ansehen.

Technische Daten

Ausführliche Daten

		Twin Motor AWD	Twin Motor Performance AWD
Hochvoltbatterie			
Akkumulatortyp		Lithium-Ionen	Lithium-Ionen
Max. Betriebsspannung	Volt	400	400
Speicherkapazität nominal/nutzbar	kWh	82/79	82/79
Max. Ladeleistung DC ³⁾	kW	205	205
Onboard Charger	kW	11	11
Ladezeit DC ³⁾ 200 kW Schnellladestation 10%–80%	Min.	28	28
Ladezeit AC ⁴⁾ 11 kW Wallbox (0%–100%)	h	8,0	8,0
Batterie-Garantie ⁵⁾	Jahre/km	8 od. 160.000	8 od. 160.000

Serienbereifung (Sommerreifen)		
Vorn	235/50 R19	235/50 R19
Hinten	255/45 R19	255/45 R19
Reifenkategorie	A	A

³⁾ DC = Direct Current (engl.), Ladevorgang mit Gleichstrom.

⁴⁾ AC = Alternating Current (engl.), Ladevorgang mit Wechselstrom.

⁵⁾ Hochvoltbatteriegarantie bis zu 8 Jahre oder 160.000 km (je nachdem, was zuerst eintritt).

[Hier klicken ...](#)

... und die Web-Preisliste Volvo EC40 mit erweiterten Informationen ansehen.

Technische Daten

Ausführliche Daten

		Single Motor	Single Motor Extended Range
Gewichte			
Leergewicht ⁵⁾	kg	2065	2095
Zuladung	kg	395	405
Zulässiges Gesamtgewicht	kg	2460	2500
Gepäckraumvolumen ⁶⁾	min. l	404	404
	max. l	1196	1196
	Front l	31	31
Max. Anhängelast gebremst bei 12 % Steigung	kg	1500	1500
Ungebremst	kg	750	750
Stützlast	kg	100	100
Max. Dachlast	kg	75	75

Versicherungseinstufung		
Haftpflicht KH/Teilkasko TKN/Vollkasko VKN	18/22/21	18/22/21

⁵⁾ Gewicht gemäß der Verordnung (EU) Nr. 1230/2012. Masse des Fahrzeugs mit dem zu mindestens 90 % seines Fassungsvermögens gefüllten Kraftstofftank, zuzüglich der Masse des Fahrers, des Kraftstoffs und der Flüssigkeiten, ausgestattet mit der Standardausrüstung gemäß den Herstellerangaben sowie, sofern vorhanden, der Masse des Aufbaus, des Führerhauses, der Anhängervorrichtung und des Ersatzrads sowie des Werkzeugs. Etwaige Sonderausstattung verändert das individuelle Gesamtgewicht des Fahrzeugs und führt zu abweichenden Verbrauchs- und CO₂-Werten.

⁶⁾ VDA-Messmethode.



Code Scannen ...

... und die Web-Preisliste Volvo EC40 mit erweiterten Informationen ansehen.

Technische Daten

Ausführliche Daten

		Twin Motor AWD	Twin Motor Performance AWD
Gewichte			
Leergewicht ⁵⁾	kg	2185	2185
Zuladung	kg	435	435
Zulässiges Gesamtgewicht	kg	2620	2620
Gepäckraumvolumen ⁶⁾	min. l	404	404
	max. l	1196	1196
	Front l	31	31
Max. Anhängelast gebremst bei 12 % Steigung	kg	1800	1800
Ungebremst	kg	750	750
Stützlast	kg	100	100
Max. Dachlast	kg	75	75

Versicherungseinstufung		
Haftpflicht KH/Teilkasko TKN/Vollkasko VKN	18/22/21	— ⁷⁾

⁵⁾ Gewicht gemäß der Verordnung (EU) Nr. 1230/2012. Masse des Fahrzeugs mit dem zu mindestens 90 % seines Fassungsvermögens gefüllten Kraftstofftank, zuzüglich der Masse des Fahrers, des Kraftstoffs und der Flüssigkeiten, ausgestattet mit der Standardausrüstung gemäß den Herstellerangaben sowie, sofern vorhanden, der Masse des Aufbaus, des Führerhauses, der Anhängervorrichtung und des Ersatzrads sowie des Werkzeugs. Etwaige Sonderausstattung verändert das individuelle Gesamtgewicht des Fahrzeugs und führt zu abweichenden Verbrauchs- und CO₂-Werten.





⁶⁾ VDA-Messmethode.





⁷⁾ Daten liegen noch nicht vor.

[Hier klicken ...](#)

... und die Web-Preisliste Volvo EC40 mit erweiterten Informationen ansehen.

Reifenlabel

Sommerreifen					
Größe	Kraftstoffeffizienz	Nasshaftung	Externes Rollgeräusch	Schneegriffigkeit	Eisgriffigkeit
Vorn: 235/50 R19	A	A		–	–
Hinten: 255/45 R19	A	A		–	–
Vorn: 235/45 R20	A	B		–	–
Hinten: 255/40 R20	A	B		–	–

Ganzjahresreifen					
Größe	Kraftstoffeffizienz	Nasshaftung	Externes Rollgeräusch	Schneegriffigkeit	Eisgriffigkeit
Vorn: 235/50 R19	A	B			–
Hinten: 255/45 R19	A	B			–

Alle aufgelisteten Reifen unterfallen der Reifenklasse C1 (Pkw).

 Externes Rollgeräusch – Ein leiserer Reifen erhöht Ihren Fahrkomfort und entlastet die Umwelt durch geringere Geräuschentwicklung.

 Schneegriffigkeit – Nur Reifen mit dieser Darstellung auf dem Reifenlabel oder der Reifenflanke sind zulässige Winterreifen.









 Eisgriffigkeit – Es stellt eine zusätzliche Angabe für die Grip-Fähigkeit auf vereisten Fahrbahnen dar und ist nur vorhanden, wenn der Reifen diese Eigenschaft vorweisen kann.



Code Scannen ...

... und die Web-Preisliste Volvo EC40 mit erweiterten Informationen ansehen.

Reifenlabel

Winterreifen					
Größe	Kraftstoffeffizienz	Nasshaftung	Externes Rollgeräusch	Schneegriffigkeit	Eisgriffigkeit
Vorn: 235/50 R19	C	B – C			–
Hinten: 255/45 R19	C	B			–
Vorn: 235/45 R20	B – C	B			–
Hinten: 255/40 R20	C	B			–

Alle aufgelisteten Reifen unterfallen der Reifenklasse C1 (Pkw).

 Externes Rollgeräusch – Ein leiserer Reifen erhöht Ihren Fahrkomfort und entlastet die Umwelt durch geringere Geräuschentwicklung.

 Schneegriffigkeit – Nur Reifen mit dieser Darstellung auf dem Reifenlabel oder der Reifenflanke sind zulässige Winterreifen.

 Eisgriffigkeit – Es stellt eine zusätzliche Angabe für die Grip-Fähigkeit auf vereisten Fahrbahnen dar und ist nur vorhanden, wenn der Reifen diese Eigenschaft vorweisen kann.

[Hier klicken ...](#)

... und die Web-Preisliste Volvo EC40 mit erweiterten Informationen ansehen.

V O L V O



Zukunft erfahren



Newsletter bestellen



Händler finden



Probefahrt buchen



Fahrzeug konfigurieren



Volvo Preislisten ansehen



Online abonnieren



Die Volvo Car Germany GmbH wurde vom TÜV SAAR CERT auditiert und für die Norm ISO 9001:2015 zertifiziert.

Volvo Car Germany GmbH

Siegburger Straße 229, 50679 Köln. Alle in dieser Preisliste enthaltenen Preise sind unverbindliche Preisempfehlungen der Volvo Car Germany GmbH, zzgl. Überführungskosten. Gültig ab: 11. Juli 2024 (MY25.5), Version: 1. **VOLVOCARS.DE**